

**Контрольно-оценочные средства для проведения текущего
контроля
по МДК.03.02 Проектирование узлов, агрегатов и систем
летательных аппаратов, разработка конструкторской
документации
(3 курс, 6 семестр 2024-2025 уч. г.)**

Текущий контроль №1

Форма контроля: Письменный опрос (Опрос)

Описательная часть: Письменная контрольная работа.

Задание №1

Записать операции технологического процесса сборки изделия по представленной схеме базирования:

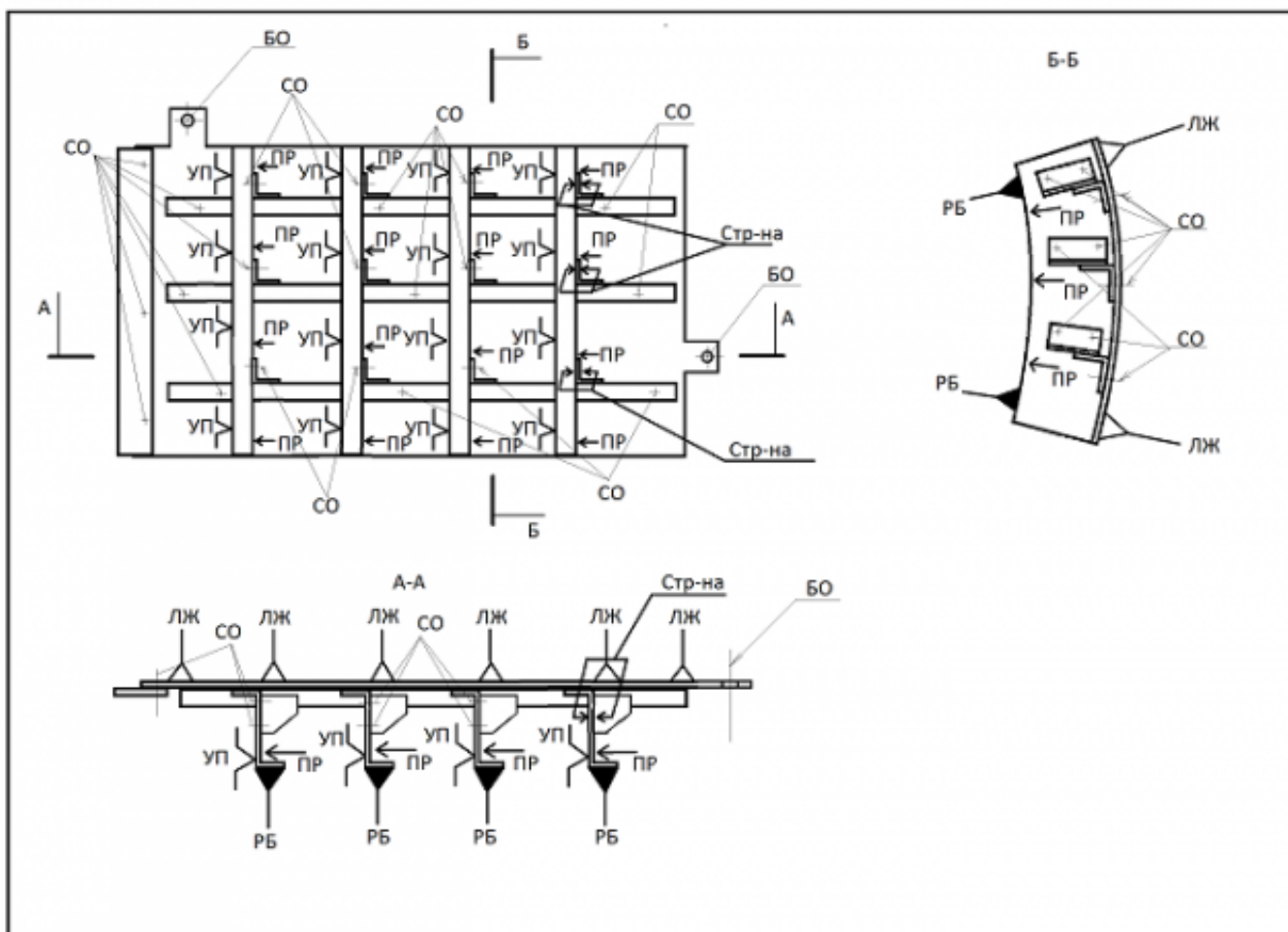

Оценка	Показатели оценки
5	Разработанный технологический процесс содержит все необходимые этапы сборки в технологической последовательности их выполнения. Оформление содержания операций полностью соответствует требованиям ЕСТД.

4	Разработанный технологический процесс содержит все необходимые этапы сборки в технологической последовательности их выполнения. Оформление содержания операций не полностью соответствует требованиям ЕСТД.
3	Разработанный технологический процесс содержит все необходимые этапы сборки в технологической последовательности их выполнения. Оформление содержания операций не соответствует требованиям ЕСТД.

Задание №2

Рассчитать параметры формообразования при изготовлении детали из листового материала.

Оценка	Показатели оценки
5	Правильно определена схема формообразования, рассчитан угол пружинения изделия в соответствии с параметрами детали.
4	Правильно определена схема формообразования, рассчитан угол пружинения изделия не по параметрам детали.
3	Не правильно определена схема формообразования, но правильно определен процесс, рассчитан угол пружинения изделия не по параметрам детали.

Задание №3

Выполнить контроль всех деталей по конструктивным элементам.

Оценка	Показатели оценки
5	На поперечном наборе выполнены все необходимые отбортовки, вырезы и подсечки в соответствии со стандартами по их выполнению. Наличие конструктивных элементов соответствуют их назначению. Отсутствуют лишние поверхности и грани.
4	На поперечном наборе выполнены не все необходимые отбортовки, вырезы и подсечки в соответствии со стандартами по их выполнению либо выполнены все, но с отклонениями. Наличие конструктивных элементов соответствуют их назначению. Отсутствуют лишние поверхности и грани.
3	На поперечном наборе выполнены не все необходимые отбортовки, вырезы и подсечки в соответствии со стандартами по их выполнению либо выполнены все, но с отклонениями. Наличие конструктивных элементов не соответствуют их назначению. Отсутствуют лишние поверхности и грани.

Задание №4

Выполнение анализа разработанной конструкции в соответствии с чертежем.

Оценка	Показатели оценки
5	Выполненный устный анализ описывает принцип работы конструкции по каждому элементу в зависимости от возложенных нагрузок. Описана роль конструкции в КСС всего самолета. Описаны основные элементы обеспечения увязки с другими узлами самолета.

4	Выполненный устный анализ описывает принцип работы конструкции по каждому элементу в зависимости от возложенных нагрузок. Описана роль конструкции в КСС всего самолета. Отсутствует описание основных элементов обеспечения увязки с другими узлами самолета.
3	Выполненный устный анализ описывает принцип работы конструкции по каждому элементу в зависимости от возложенных нагрузок. Отсутствует описание роли конструкции в КСС всего самолета и основных элементов обеспечения увязки с другими узлами самолета.

Задание №5

Составить примерный паспорт летной эксплуатации самолета.

Оценка	Показатели оценки
5	Работа выполнена на 100%
4	Работа выполнена на 80%
3	Работа выполнена на 60%

Текущий контроль №2

Форма контроля: Письменный опрос (Опрос)

Описательная часть: Письменная практическая работа.

Задание №1

Заполнить извещение на изменения по представленному чертежу.

Оценка	Показатели оценки
5	Извещение заполнено согласно ЕСКД. Допущено не более 2 ошибок.
4	Извещение заполнено согласно ЕСКД. Допущено не более 4 ошибок.
3	Извещение заполнено согласно ЕСКД. Допущено не более 6 ошибок.

Задание №2

Разбить операции технологического процесса изготовления детали из листового материала на переходы.

Оценка	Показатели оценки
5	Прописаны переходы ко всем операциям. Наличие ошибок в переходах не более, чем у одной операции.
4	Прописаны переходы ко всем операциям. Наличие ошибок в переходах не более, чем у трех операций.
3	Прописаны переходы ко всем операциям. Наличие ошибок в переходах не более, чем у пяти операций.

Текущий контроль №3

Форма контроля: Индивидуальные задания (Опрос)

Описательная часть: Выполнение индивидуального задания.

Задание №1

Выполнение оформления конструкторской документации на узел.

Оценка	Показатели оценки
5	Конструкторская документация выполнена в соответствии с стандартами ЕСКД и методическими указаниями. Максимальное количество ошибок не более трех.
4	Конструкторская документация выполнена в соответствии с стандартами ЕСКД и методическими указаниями. Максимальное количество ошибок не более шести.
3	Конструкторская документация выполнена в соответствии с стандартами ЕСКД и методическими указаниями. Максимальное количество ошибок не более десяти.

Текущий контроль №4

Форма контроля: Самостоятельная работа (Опрос)

Описательная часть:

Задание №1

Подобрать толщины деталей узла курсового проекта и указать крепеж, которым будет выполнено соединение данной детали (вид, диаметр, длина).

Оценка	Показатели оценки
5	Подобранные толщины деталей обеспечивают надежную работу конструкции на всех режимах полета. Крепеж, которым соединяются данные детали, позволяет выполнить его постановку и обеспечивает эксплуатационную устойчивость конструкции.
4	Подобранные толщины деталей обеспечивают надежную работу конструкции на всех режимах полета. Крепеж, которым соединяются данные детали, не позволяет выполнить его постановку, но обеспечивает эксплуатационную устойчивость конструкции.
3	Подобранные толщины деталей обеспечивают надежную работу конструкции на всех режимах полета. Крепеж, которым соединяются данные детали, не позволяет выполнить его постановку и не обеспечивает эксплуатационную устойчивость конструкции.

Задание №2

Разработать техническое задание на проектирование сборочного приспособления с опианием всех элементов и баз под предложенный узел.

Оценка	Показатели оценки
5	Предоставлена карта эскизов с схемой базирования и указаниями выполнения минимум трех операций.

4	Предоставлена карта эскизов с схемой базирования и указаниями выполнения одной операции.
3	Предоставлены эскизы на обычном формате с схемой базирования и указаниями выполнения одной операции.

Задание №3

Оформить сборочный чертеж и спецификацию.

Оценка	Показатели оценки
5	<ol style="list-style-type: none"> 1. Оформление чертежа и спецификации соответствует ЕСКД; 2. Проставлены все габаритные и позиционные размеры; 3. Проставлены перемычки и шаги крепежа.
4	<ol style="list-style-type: none"> 1. Оформление чертежа соответствует ЕСКД, спецификация с небольшими отклонениями; 2. Проставлены все габаритные и позиционные размеры; 3. Не проставлены перемычки и шаги крепежа.
3	<ol style="list-style-type: none"> 1. Оформление чертежа соответствует ЕСКД, спецификация с небольшими отклонениями; 2. Не проставлены все габаритные и позиционные размеры; 3. Не проставлены перемычки и шаги крепежа.