

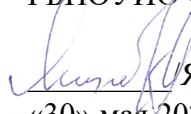

Министерство образования Иркутской области
Государственное бюджетное профессиональное
образовательное учреждение Иркутской области
«Иркутский авиационный техникум»

УТВЕРЖДАЮ
Директор
ГБНОУИО «ИАТ»

 Якубовский А.Н.
«30» мая 2025 г.

ФОНД ОЦЕНОЧНЫХ СРЕДСТВ ПО ДИСЦИПЛИНЕ

ПОД.06 Физика

специальности

09.02.01 Компьютерные системы и комплексы

Иркутск, 2025

Рассмотрена
цикловой комиссией
ОД, МЕН протокол №10 от
17.05.2023 г.

№	Разработчик ФИО
1	Пыляева Нина Владимировна

1. ОБЩИЕ ПОЛОЖЕНИЯ

1.1. Область применения фонда оценочных средств (ФОС)

ФОС по дисциплине является частью программы подготовки специалистов среднего звена по специальности 09.02.01 Компьютерные системы и комплексы

1.2. Место дисциплины в структуре ПССЗ:

ПОД.00 Профильные общеобразовательные дисциплины.

1.3. Цели и задачи дисциплины – требования к результатам освоения дисциплины

Личностные результаты

№ Результата	Формируемый результат	
	Сокращенная формулировка	Полная формулировка

1.1	Гражданское воспитание	<p>Гражданское воспитание:</p> <ul style="list-style-type: none"> • сформированность гражданской позиции обучающегося как активного и ответственного члена российского общества; • осознание своих конституционных прав и обязанностей, уважение закона и правопорядка; • принятие традиционных национальных, общечеловеческих гуманистических и демократических ценностей; • готовность противостоять идеологии экстремизма, национализма, ксенофобии, дискриминации по социальным, религиозным, расовым, национальным признакам; • готовность вести совместную деятельность в интересах гражданского общества, участвовать в самоуправлении в общеобразовательной организации и детско-юношеских организациях; • умение взаимодействовать с социальными институтами в соответствии с их функциями и назначением; • готовность к гуманитарной и волонтерской деятельности
-----	------------------------	--

1.2	Патриотическое воспитание	<p>Патриотическое воспитание:</p> <ul style="list-style-type: none"> • сформированность российской гражданской идентичности, патриотизма, уважения к своему народу, чувства ответственности перед Родиной, гордости за свой край, свою Родину, свой язык и культуру, прошлое и настоящее многонационального народа России; • ценностное отношение к государственным символам, историческому и природному наследию, памятникам, традициям народов России, достижениям России в науке, искусстве, спорте, технологиях и труде; • идейная убежденность, готовность к служению и защите Отечества, ответственность за его судьбу
1.3	Духовно-нравственное воспитание	<p>Духовно-нравственное воспитание:</p> <ul style="list-style-type: none"> • осознание духовных ценностей русского народа; • сформированность нравственного сознания, этического поведения; • способность оценивать ситуацию и принимать осознанные решения, ориентируясь на морально-нравственные нормы и ценности; • осознание личного вклада в построение устойчивого будущего; • ответственное отношение к своим родителям и (или) другим членам семьи, созданию семьи на основе осознанного принятия ценностей семейной жизни в соответствии с традициями народов России

1.4	Эстетическое воспитание	<p>Эстетическое воспитание:</p> <ul style="list-style-type: none"> • эстетическое отношение к миру, включая эстетику быта, научного и технического творчества, спорта, труда и общественных отношений; • способность воспринимать различные виды искусства, традиции и творчество своего и других народов, ощущать эмоциональное воздействие искусства; • убежденность в значимости для личности и общества отечественного и мирового искусства, этнических культурных традиций и народного творчества; • готовность к самовыражению в разных видах искусства, стремление проявлять качества творческой личности
1.5	Физическое воспитание	<p>Физическое воспитание:</p> <ul style="list-style-type: none"> • сформированность здорового и безопасного образа жизни, ответственного отношения к своему здоровью; • потребность в физическом совершенствовании, занятиях спортивно-оздоровительной деятельностью; • активное неприятие вредных привычек и иных форм причинения вреда физическому и психическому здоровью

1.6	Трудовое воспитание	<p>Трудовое воспитание:</p> <ul style="list-style-type: none"> • готовность к труду, осознание ценности мастерства, трудолюбие; • готовность к активной деятельности технологической и социальной направленности, способность инициировать, планировать и самостоятельно выполнять такую деятельность; • интерес к различным сферам профессиональной деятельности, умение совершать осознанный выбор будущей профессии и реализовывать собственные жизненные планы; • готовность и способность к образованию и самообразованию на протяжении всей жизни
1.7	Экологическое воспитание	<p>Экологическое воспитание:</p> <ul style="list-style-type: none"> • сформированность экологической культуры, понимание влияния социально-экономических процессов на состояние природной и социальной среды, осознание глобального характера экологических проблем; • планирование и осуществление действий в окружающей среде на основе знания целей устойчивого развития человечества; • активное неприятие действий, приносящих вред окружающей среде; • умение прогнозировать неблагоприятные экологические последствия предпринимаемых действий, предотвращать их; • расширение опыта деятельности экологической направленности;

1.8	Ценности научного познания	<p>Ценности научного познания:</p> <ul style="list-style-type: none"> • сформированность мировоззрения, соответствующего современному уровню развития науки и общественной практики, основанного на диалоге культур, способствующего осознанию своего места в поликультурном мире; • совершенствование языковой и читательской культуры как средства взаимодействия между людьми и познания мира; • осознание ценности научной деятельности, готовность осуществлять проектную и исследовательскую деятельность индивидуально и в группе
-----	----------------------------	--

Метапредметные результаты

№	Формируемый результат	
Результата	Сокращенная формулировка	Полная формулировка

2.1	Универсальные учебные познавательные действия. Базовые логические действия	<p>Универсальные учебные познавательные действия. Базовые логические действия:</p> <ul style="list-style-type: none"> • самостоятельно формулировать и актуализировать проблему, рассматривать ее всесторонне; • устанавливать существенный признак или основания для сравнения, классификации и обобщения; • определять цели деятельности, задавать параметры и критерии их достижения; • выявлять закономерности и противоречия в рассматриваемых явлениях; • вносить коррективы в деятельность, оценивать соответствие результатов целям, оценивать риски последствий деятельности; • развивать креативное мышление при решении жизненных проблем
2.2	Универсальные учебные познавательные действия. Базовые исследовательские действия	<p>Универсальные учебные познавательные действия. Базовые исследовательские действия:</p> <ul style="list-style-type: none"> • владеть навыками учебно-исследовательской и проектной деятельности, навыками разрешения проблем; • способность и готовность к самостоятельному поиску методов решения практических задач, применению различных методов познания; • овладение видами деятельности по получению нового знания, его интерпретации, преобразованию и применению в различных учебных ситуациях, в том числе при создании учебных и социальных проектов; • формирование научного типа мышления,

владение научной терминологией,
ключевыми понятиями и методами;

- ставить и формулировать собственные задачи в образовательной деятельности и жизненных ситуациях;
- выявлять причинно-следственные связи и актуализировать задачу, выдвигать гипотезу ее решения, находить аргументы для доказательства своих утверждений, задавать параметры и критерии решения;
- анализировать полученные в ходе решения задачи результаты, критически оценивать их достоверность, прогнозировать изменение в новых условиях;
- давать оценку новым ситуациям, оценивать приобретенный опыт;
- разрабатывать план решения проблемы с учетом анализа имеющихся материальных и нематериальных ресурсов;
- осуществлять целенаправленный поиск переноса средств и способов действия в профессиональную среду;
- уметь переносить знания в познавательную и практическую области жизнедеятельности;
- уметь интегрировать знания из разных предметных областей;
- выдвигать новые идеи, предлагать оригинальные подходы и решения;
- ставить проблемы и задачи, допускающие альтернативные решения

2.3	<p>Универсальные учебные познавательные действия. Работа с информацией</p>	<p>Универсальные учебные познавательные действия. Работа с информацией:</p> <ul style="list-style-type: none"> • владеть навыками получения информации из источников разных типов, самостоятельно осуществлять поиск, анализ, систематизацию и интерпретацию информации различных видов и форм представления; • создавать тексты в различных форматах с учетом назначения информации и целевой аудитории, выбирая оптимальную форму представления и визуализации; • оценивать достоверность, легитимность информации, ее соответствие правовым и морально-этическим нормам; • использовать средства информационных и коммуникационных технологий в решении когнитивных, коммуникативных и организационных задач с соблюдением требований эргономики, техники безопасности, гигиены, ресурсосбережения, правовых и этических норм, норм информационной безопасности; • владеть навыками распознавания и защиты информации, информационной безопасности личности
-----	--	--

2.4	Универсальные коммуникативные действия. Общение	Универсальные коммуникативные действия. Общение: <ul style="list-style-type: none">• осуществлять коммуникации во всех сферах жизни;• распознавать невербальные средства общения, понимать значение социальных знаков, распознавать предпосылки конфликтных ситуаций и смягчать конфликты;• владеть различными способами общения и взаимодействия;• аргументированно вести диалог, уметь смягчать конфликтные ситуации;• развернуто и логично излагать свою точку зрения с использованием языковых средств
-----	---	---

2.5	<p>Универсальные коммуникативные действия. Совместная деятельность</p>	<p>Универсальные коммуникативные действия. Совместная деятельность:</p> <ul style="list-style-type: none"> • понимать и использовать преимущества командной и индивидуальной работы; • выбирать тематику и методы совместных действий с учетом общих интересов и возможностей каждого члена коллектива; • принимать цели совместной деятельности, организовывать и координировать действия по ее достижению: составлять план действий, распределять роли с учетом мнений участников обсуждать результаты совместной работы; • оценивать качество своего вклада и каждого участника команды в общий результат по разработанным критериям; • предлагать новые проекты, оценивать идеи с позиции новизны, оригинальности, практической значимости; • координировать и выполнять работу в условиях реального, виртуального и комбинированного взаимодействия; • осуществлять позитивное стратегическое поведение в различных ситуациях, проявлять творчество и воображение, быть инициативным
-----	--	--

2.6	<p>Универсальные регулятивные действия. Самоорганизация</p>	<p>Универсальные регулятивные действия. Самоорганизация:</p> <ul style="list-style-type: none"> • самостоятельно осуществлять познавательную деятельность, выявлять проблемы, ставить и формулировать собственные задачи в образовательной деятельности и жизненных ситуациях; • самостоятельно составлять план решения проблемы с учетом имеющихся ресурсов, собственных возможностей и предпочтений; • давать оценку новым ситуациям; • расширять рамки учебного предмета на основе личных предпочтений; • делать осознанный выбор, аргументировать его, брать ответственность за решение; • оценивать приобретенный опыт; • способствовать формированию и проявлению широкой эрудиции в разных областях знаний, постоянно повышать свой образовательный и культурный уровень
2.7	<p>Универсальные регулятивные действия. Самоконтроль</p>	<p>Универсальные регулятивные действия. Самоконтроль:</p> <ul style="list-style-type: none"> • давать оценку новым ситуациям, вносить коррективы в деятельность, оценивать соответствие результатов целям; • владеть навыками познавательной рефлексии как осознания совершаемых действий и мыслительных процессов, их результатов и оснований; • использовать приемы рефлексии для оценки ситуации, выбора верного решения; • уметь оценивать риски и своевременно принимать решения по их снижению;

2.8	<p>Универсальные регулятивные действия. Эмоциональный интеллект</p>	<p>Универсальные регулятивные действия. Эмоциональный интеллект, предполагающий сформированность:</p> <ul style="list-style-type: none"> • самосознания, включающего способность понимать свое эмоциональное состояние, видеть направления развития собственной эмоциональной сферы, быть уверенным в себе; • саморегулирования, включающего самоконтроль, умение принимать ответственность за свое поведение, способность адаптироваться к эмоциональным изменениям и проявлять гибкость, быть открытым новому; • внутренней мотивации, включающей стремление к достижению цели и успеху, оптимизм, инициативность, умение действовать, исходя из своих возможностей; • эмпатии, включающей способность понимать эмоциональное состояние других, учитывать его при осуществлении коммуникации, способность к сочувствию и сопереживанию; • социальных навыков, включающих способность выстраивать отношения с другими людьми, заботиться, проявлять интерес и разрешать конфликты;
-----	---	---

2.9	Универсальные регулятивные действия. Принятие себя и других людей	<p>Универсальные регулятивные действия. Принятие себя и других людей:</p> <ul style="list-style-type: none"> • принимать себя, понимая свои недостатки и достоинства; • принимать мотивы и аргументы других людей при анализе результатов деятельности; • признавать свое право и право других людей на ошибки; • развивать способность понимать мир с позиции другого человека
-----	---	--

Предметные результаты

№	Формируемый результат	
Результата	Сокращенная формулировка	Полная формулировка
3.1	сформированность представлений о роли физики и астрономии в научной картине мира, вкладе ученых в науку	сформированность представлений о роли и месте физики и астрономии в современной научной картине мира, о системообразующей роли физики в развитии естественных наук, техники и современных технологий, о вкладе российских и зарубежных ученых-физиков в развитие науки; понимание физической сущности наблюдаемых явлений микромира, макромира и мегамира; понимание роли астрономии в практической деятельности человека и дальнейшем научно-техническом развитии, роли физики в формировании кругозора и функциональной грамотности человека для решения практических задач

3.2	сформированность умений распознавать физические явления (процессы) и объяснять их на основе изученных законов	сформированность умений распознавать физические явления (процессы) и объяснять их на основе изученных законов: равномерное и равноускоренное прямолинейное движение, свободное падение тел, движение по окружности, инерция, взаимодействие тел, колебательное движение, резонанс, волновое движение; диффузия, броуновское движение, строение жидкостей и твердых тел, изменение объема тел при нагревании (охлаждении), тепловое равновесие, испарение, конденсация, плавление, кристаллизация, кипение, влажность воздуха, связь средней кинетической энергии теплового движения молекул с абсолютной температурой, повышение давления газа при его нагревании в закрытом сосуде, связь между параметрами состояния газа в изопроцессах; электризация тел, взаимодействие зарядов, нагревание проводника с током, взаимодействие магнитов, электромагнитная индукция, действие магнитного поля на проводник с током и движущийся заряд, электромагнитные колебания и волны, прямолинейное распространение света, отражение, преломление, интерференция, дифракция и поляризация света, дисперсия света; фотоэлектрический эффект, световое давление, возникновение линейчатого спектра атома водорода, естественная и искусственная радиоактивность
3.3	владение физическими понятиями и величинами, характеризующими физические процессы	владение основополагающими физическими понятиями и величинами, характеризующими физические процессы (связанными с механическим движением, взаимодействием тел, механическими колебаниями и волнами; атомно-молекулярным строением вещества, тепловыми процессами; электрическим и магнитным полями, электрическим током, электромагнитными колебаниями и волнами; оптическими явлениями; квантовыми явлениями, строением атома и атомного ядра, радиоактивностью); владение основополагающими астрономическими понятиями, позволяющими характеризовать процессы, происходящие на звездах, в звездных системах, в межгалактической среде; движение небесных тел, эволюцию звезд и Вселенной

3.4	<p>владение закономерностями, законами и теориями и уверенное использование их при анализе физических явлений и процессов</p>	<p>владение закономерностями, законами и теориями (закон всемирного тяготения, I, II и III законы Ньютона, закон сохранения механической энергии, закон сохранения импульса, принцип суперпозиции сил, принцип равноправности инерциальных систем отсчета; молекулярно-кинетическую теорию строения вещества, газовые законы, первый закон термодинамики; закон сохранения электрического заряда, закон Кулона, закон Ома для участка цепи, закон Ома для полной электрической цепи, закон Джоуля - Ленца, закон электромагнитной индукции, закон сохранения энергии, закон прямолинейного распространения света, закон отражения света, закон преломления света; закон сохранения энергии, закон сохранения импульса, закон сохранения электрического заряда, закон сохранения массового числа, постулаты Бора, закон радиоактивного распада); уверенное использование законов и закономерностей при анализе физических явлений и процессов</p>
3.5	<p>умение учитывать границы применения изученных физических моделей при решении физических задач</p>	<p>умение учитывать границы применения изученных физических моделей: материальная точка, инерциальная система отсчета, идеальный газ; модели строения газов, жидкостей и твердых тел, точечный электрический заряд, ядерная модель атома, нуклонная модель атомного ядра при решении физических задач</p>
3.6	<p>владение основными методами научного познания в физике; соблюдение правил безопасности при работе с оборудованием</p>	<p>владение основными методами научного познания, используемыми в физике: проводить прямые и косвенные измерения физических величин, выбирая оптимальный способ измерения и используя известные методы оценки погрешностей измерений, проводить исследование зависимостей физических величин с использованием прямых измерений, объяснять полученные результаты, используя физические теории, законы и понятия, и делать выводы; соблюдать правила безопасного труда при проведении исследований в рамках учебного эксперимента и учебно-исследовательской деятельности с использованием цифровых измерительных устройств и лабораторного оборудования; сформированность представлений о методах получения научных астрономических знаний</p>

3.7	сформированность умение решать расчетные задачи с использованием физических законов и принципов; решение качественных задач на основе изученных законов и явлений	сформированность умения решать расчетные задачи с явно заданной физической моделью, используя физические законы и принципы; на основе анализа условия задачи выбирать физическую модель, выделять физические величины и формулы, необходимые для ее решения, проводить расчеты и оценивать реальность полученного значения физической величины; решать качественные задачи, выстраивая логически непротиворечивую цепочку рассуждений с опорой на изученные законы, закономерности и физические явления
3.8	сформированность умение применять знания для объяснения физических явлений и принятия практических решений в повседневной жизни, сохранения здоровья и соблюдения норм экологического поведения	сформированность умения применять полученные знания для объяснения условий протекания физических явлений в природе и для принятия практических решений в повседневной жизни для обеспечения безопасности при обращении с бытовыми приборами и техническими устройствами, сохранения здоровья и соблюдения норм экологического поведения в окружающей среде; понимание необходимости применения достижений физики и технологий для рационального природопользования
3.9	сформированность позиции к физической информации из разных источников, умения использовать цифровые технологии для поиска, структурирования и интерпретации информации; развитие критического анализа информации	сформированность собственной позиции по отношению к физической информации, получаемой из разных источников, умений использовать цифровые технологии для поиска, структурирования, интерпретации и представления учебной и научно-популярной информации; развитие умений критического анализа получаемой информации

3.10	овладение умениями: работать в группе; планировать групповую работу; рационально распределять деятельность в нестандартных ситуациях; адекватно оценивать вклад участников в работу	овладение умениями работать в группе с выполнением различных социальных ролей, планировать работу группы, рационально распределять деятельность в нестандартных ситуациях, адекватно оценивать вклад каждого из участников группы в решение рассматриваемой проблемы
------	--	--

1.4. Формируемые компетенции:

ОК.1 Выбирать способы решения задач профессиональной деятельности применительно к различным контекстам

ОК.2 Использовать современные средства поиска, анализа и интерпретации информации, и информационные технологии для выполнения задач профессиональной деятельности

ОК.3 Планировать и реализовывать собственное профессиональное и личностное развитие, предпринимательскую деятельность в профессиональной сфере, использовать знания по правовой и финансовой грамотности в различных жизненных ситуациях

ОК.4 Эффективно взаимодействовать и работать в коллективе и команде

ОК.5 Осуществлять устную и письменную коммуникацию на государственном языке Российской Федерации с учетом особенностей социального и культурного контекста

ОК.6 Проявлять гражданско-патриотическую позицию, демонстрировать осознанное поведение на основе традиционных российских духовно-нравственных ценностей, в том числе с учетом гармонизации межнациональных и межрелигиозных отношений, применять стандарты антикоррупционного поведения

ОК.7 Содействовать сохранению окружающей среды, ресурсосбережению, применять знания об изменении климата, принципы бережливого производства, эффективно действовать в чрезвычайных ситуациях

ОК.8 Использовать средства физической культуры для сохранения и укрепления здоровья в процессе профессиональной деятельности и поддержания необходимого уровня физической подготовленности

ОК.9 Пользоваться профессиональной документацией на государственном и иностранном языках

2. ФОНД ОЦЕНОЧНЫХ СРЕДСТВ ДИСЦИПЛИНЫ, ИСПОЛЬЗУЕМЫЙ ДЛЯ ТЕКУЩЕГО КОНТРОЛЯ

2.1 Текущий контроль (ТК) № 1 (42 минуты)

Тема занятия: 2.1.6. Контрольная работа по теме "Основы кинематики".

Метод и форма контроля: Контрольная работа (Сравнение с аналогом)

Вид контроля: Письменная контрольная работа по вариантам. (Вариативность обеспечивается за счет изученного материала в рамках пройденной темы).

Предметный результат: 3.1 сформированность представлений о роли физики и астрономии в научной картине мира, вкладе ученых в науку

Занятие(-я):

1.1.1. Физика — фундаментальная наука о природе. Естественно-научные методы познания.

Задание №1 (20 минут)

Подробно раскройте содержание темы "Механическое движение и его виды. Скорость, ускорение, перемещение при прямолинейном равноускоренном движении".

<i>Оценка</i>	<i>Показатели оценки</i>
5	Правильно и полностью раскрыто содержание материала в пределах вопроса, четко и правильно даны определения и раскрыто содержание понятий, точно использованы научные и технические термины, в ответе использованы ранее приобретенные теоретические знания, сделаны необходимые выводы и обобщения.
4	Раскрыто основное содержание материала в пределах вопроса, даны определения и раскрыто содержание понятий, в ответе использованы ранее приобретенные теоретические знания, сделаны необходимые выводы и обобщения, но присутствуют незначительные нарушения в последовательности изложения, имеются одна-две неточности в содержании ответа.
3	Содержание учебного материала изложено фрагментарно, не всегда последовательно, не даны определения, не раскрыто содержание понятий, или они изложены с ошибками, допускаются ошибки и неточности в использовании научной терминологии, отсутствуют выводы и обобщения из предыдущего материала, или возможны ошибки в их изложении.

Предметный результат: 3.3 владение физическими понятиями и величинами, характеризующими физические процессы

Занятие(-я):

1.1.2. Физические величины и их измерение. Погрешности измерений физических величин. Значение физики при освоении специальности.

Задание №1 (11 минут)

Автомобиль, двигавшийся со скоростью 30 м/с, начал тормозить. Чему будет равна его скорость через 1 минуту, если ускорение при торможении равно 0,3 м/с²?

<i>Оценка</i>	<i>Показатели оценки</i>
5	Студент умеет увязывать теорию с практикой (решает задачи, формулирует выводы, умеет пояснить полученные результаты), владеет понятийным аппаратом, полно и глубоко овладел материалом по заданной теме, обосновывает свои суждения и дает правильные ответы на вопросы преподавателя.
4	Студент умеет увязывать теорию с практикой (решает задачи и формулирует выводы, умеет пояснить полученные результаты), владеет понятийным аппаратом, полно и глубоко овладел материалом по заданной теме, но содержание ответов имеют некоторые неточности и требуют уточнения и комментария со стороны преподавателя.
3	Студент знает и понимает материал по заданной теме, но изложение неполное, непоследовательное, допускаются неточности в определении понятий, студент не может обосновать свои ответы на уточняющие вопросы преподавателя.

Задание №2 (11 минут)

Материальная точка движется вдоль прямой согласно уравнению $x = t - 0,2t^2$.

Определите пройденный путь S этой точкой за $t = 4$ секунды.

<i>Оценка</i>	<i>Показатели оценки</i>
5	Студент умеет увязывать теорию с практикой (решает задачи, формулирует выводы, умеет пояснить полученные результаты), владеет понятийным аппаратом, полно и глубоко овладел материалом по заданной теме, обосновывает свои суждения и дает правильные ответы на вопросы преподавателя.
4	Студент умеет увязывать теорию с практикой (решает задачи и формулирует выводы, умеет пояснить полученные результаты), владеет понятийным аппаратом, полно и глубоко овладел материалом по заданной теме, но содержание ответов имеют некоторые неточности и требуют уточнения и комментария со стороны преподавателя.

3	Студент знает и понимает материал по заданной теме, но изложение неполное, непоследовательное, допускаются неточности в определении понятий, студент не может обосновать свои ответы на уточняющие вопросы преподавателя.
---	---

2.2 Текущий контроль (ТК) № 2 (42 минуты)

Тема занятия: 2.2.5. Контрольная работа по теме "Основы динамики".

Метод и форма контроля: Контрольная работа (Опрос)

Вид контроля: Письменная контрольная работа по вариантам. (Вариативность обеспечивается за счет изученного материала в рамках пройденной темы).

Предметный результат: 3.2 сформированность умений распознавать физические явления (процессы) и объяснять их на основе изученных законов

Занятие(-я):

2.1.3. Свободное падение тела. Ускорение свободного падения. Движение тела, брошенного горизонтально с некоторой высоты. Движение тела, брошенного под углом к горизонту.

2.2.1. Законы механики Ньютона. Силы в природе. Закон всемирного тяготения. Движение небесных тел и их спутников.

2.2.3. Сила трения. Коэффициент трения. Движение тела под действием нескольких сил.

Задание №1 (20 минут)

Подробно раскройте содержание темы "Взаимодействие тел. Сила. Законы Ньютона".

<i>Оценка</i>	<i>Показатели оценки</i>
5	Правильно и полностью раскрыто содержание материала в пределах вопроса, четко и правильно даны определения и раскрыто содержание понятий, точно использованы научные и технические термины, в ответе использованы ранее приобретенные теоретические знания, сделаны необходимые выводы и обобщения.
4	Раскрыто основное содержание материала в пределах вопроса, даны определения и раскрыто содержание понятий, в ответе использованы ранее приобретенные теоретические знания, сделаны необходимые выводы и обобщения, но присутствуют незначительные нарушения в последовательности изложения, имеются одна-две неточности в содержании ответа.

3	Содержание учебного материала изложено фрагментарно, не всегда последовательно, не даны определения, не раскрыто содержание понятий, или они изложены с ошибками, допускаются ошибки и неточности в использовании научной терминологии, отсутствуют выводы и обобщения из предыдущего материала, или возможны ошибки в их изложении.
---	--

Предметный результат: 3.4 владение закономерностями, законами и теориями и уверенное использование их при анализе физических явлений и процессов

Занятие(-я):

2.1.4.Криволинейное движение. Движение материальной точки по окружности.

2.2.2.Сила упругости. Коэффициент упругости. Закон Гука. Вес тела, находящегося в покое и в движении.

Задание №1 (11 минут)

Под действием силы в 20 Н материальная точка движется с ускорением $0,4 \text{ м/с}^2$. С каким ускорением будет двигаться точка под действием силы в 50 Н?

<i>Оценка</i>	<i>Показатели оценки</i>
5	Студент умеет увязывать теорию с практикой (решает задачи, формулирует выводы, умеет пояснить полученные результаты), владеет понятийным аппаратом, полно и глубоко овладел материалом по заданной теме, обосновывает свои суждения и дает правильные ответы на вопросы преподавателя.
4	Студент умеет увязывать теорию с практикой (решает задачи и формулирует выводы, умеет пояснить полученные результаты), владеет понятийным аппаратом, полно и глубоко овладел материалом по заданной теме, но содержание ответов имеют некоторые неточности и требуют уточнения и комментария со стороны преподавателя.
3	Студент знает и понимает материал по заданной теме, но изложение неполное, непоследовательное, допускаются неточности в определении понятий, студент не может обосновать свои ответы на уточняющие вопросы преподавателя.

Задание №2 (11 минут)

Определить, с какой силой притягивается самолет и лодка, находящиеся на расстоянии 3 км друг от друга, если масса лодки составляет 3 тонны, а масса самолета – 30 т.

<i>Оценка</i>	<i>Показатели оценки</i>
5	Студент умеет увязывать теорию с практикой (решает задачи, формулирует выводы, умеет пояснить полученные результаты), владеет понятийным аппаратом, полно и глубоко овладел материалом по заданной теме, обосновывает свои суждения и дает правильные ответы на вопросы преподавателя.
4	Студент умеет увязывать теорию с практикой (решает задачи и формулирует выводы, умеет пояснить полученные результаты), владеет понятийным аппаратом, полно и глубоко овладел материалом по заданной теме, но содержание ответов имеют некоторые неточности и требуют уточнения и комментария со стороны преподавателя.
3	Студент знает и понимает материал по заданной теме, но изложение неполное, непоследовательное, допускаются неточности в определении понятий, студент не может обосновать свои ответы на уточняющие вопросы преподавателя.

2.3 Текущий контроль (ТК) № 3 (42 минуты)

Тема занятия: 2.4.6. Контрольная работа по теме "Законы сохранения в механике".

Метод и форма контроля: Практическая работа (Опрос)

Вид контроля: Письменная контрольная работа по вариантам. (Вариативность обеспечивается за счет изученного материала в рамках пройденной темы).

Предметный результат: 3.8 сформированность умение применять знания для объяснения физических явлений и принятия практических решений в повседневной жизни, сохранения здоровья и соблюдения норм экологического поведения

Занятие(-я):

2.1.1. Механическое движение. Материальная точка. Равномерное прямолинейное движение (РПД) материальной точки. относительность механического движения. Скорость. Уравнение движения.

2.1.2. Ускорение материальной точки. Прямолинейное движение точки с постоянным ускорением (ПРУД).

2.2.6. Анализ контрольной работы.

2.4.2. Механическая работа и мощность.

2.4.3. Механическая энергия. Кинетическая и потенциальная энергии. Работа силы упругости и силы тяжести.

Задание №1 (20 минут)

Подробно раскройте содержание темы "Импульс тела. Закон сохранения импульса. Реактивное движение".

<i>Оценка</i>	<i>Показатели оценки</i>
---------------	--------------------------

5	Правильно и полностью раскрыто содержание материала в пределах вопроса, четко и правильно даны определения и раскрыто содержание понятий, точно использованы научные и технические термины, в ответе использованы ранее приобретенные теоретические знания, сделаны необходимые выводы и обобщения.
4	Раскрыто основное содержание материала в пределах вопроса, даны определения и раскрыто содержание понятий, в ответе использованы ранее приобретенные теоретические знания, сделаны необходимые выводы и обобщения, но присутствуют незначительные нарушения в последовательности изложения, имеются одна-две неточности в содержании ответа.
3	Содержание учебного материала изложено фрагментарно, не всегда последовательно, не даны определения, не раскрыто содержание понятий, или они изложены с ошибками, допускаются ошибки и неточности в использовании научной терминологии, отсутствуют выводы и обобщения из предыдущего материала, или возможны ошибки в их изложении

Предметный результат: 3.10 овладение умениями: работать в группе; планировать групповую работу; рационально распределять деятельность в нестандартных ситуациях; адекватно оценивать вклад участников в работу

Занятие(-я):

1.1.3.Лабораторная работа №1 "Обработка прямых измерений".

2.4.2.Механическая работа и мощность.

2.4.5.Решение задач. Обобщение темы «Законы сохранения».

Задание №1 (11 минут)

Пружинное ружье выстреливает шарик вертикально вверх на высоту 2 м. Какова начальная скорость шарика?

<i>Оценка</i>	<i>Показатели оценки</i>
5	Студент умеет увязывать теорию с практикой (решает задачи, формулирует выводы, умеет пояснить полученные результаты), владеет понятийным аппаратом, полно и глубоко овладел материалом по заданной теме, обосновывает свои суждения и дает правильные ответы на вопросы преподавателя.

4	Студент умеет увязывать теорию с практикой (решает задачи и формулирует выводы, умеет пояснить полученные результаты), владеет понятийным аппаратом, полно и глубоко овладел материалом по заданной теме, но содержание ответов имеют некоторые неточности и требуют уточнения и комментария со стороны преподавателя.
3	Студент знает и понимает материал по заданной теме, но изложение неполное, непоследовательное, допускаются неточности в определении понятий, студент не может обосновать свои ответы на уточняющие вопросы преподавателя.

Задание №2 (11 минут)

Тележка массой 1 кг двигалась со скоростью 3 м/с, навстречу двигалась тележка массой 2 кг со скоростью 1,5 м/с. Определите скорость тележек после соударения, если они стали двигаться вместе.

<i>Оценка</i>	<i>Показатели оценки</i>
5	Студент умеет увязывать теорию с практикой (решает задачи, формулирует выводы, умеет пояснить полученные результаты), владеет понятийным аппаратом, полно и глубоко овладел материалом по заданной теме, обосновывает свои суждения и дает правильные ответы на вопросы преподавателя.
4	Студент умеет увязывать теорию с практикой (решает задачи и формулирует выводы, умеет пояснить полученные результаты), владеет понятийным аппаратом, полно и глубоко овладел материалом по заданной теме, но содержание ответов имеют некоторые неточности и требуют уточнения и комментария со стороны преподавателя.
3	Студент знает и понимает материал по заданной теме, но изложение неполное, непоследовательное, допускаются неточности в определении понятий, студент не может обосновать свои ответы на уточняющие вопросы преподавателя.

2.4 Текущий контроль (ТК) № 4 (42 минуты)

Тема занятия: 3.1.6. Контрольная работа по теме "Основы МКТ".

Метод и форма контроля: Письменный опрос (Опрос)

Вид контроля: Письменная контрольная работа по вариантам. (Вариативность обеспечивается за счет изученного материала в рамках пройденной темы).

Предметный результат: 3.5 умение учитывать границы применения изученных

физических моделей при решении физических задач

Занятие(-я):

2.1.1.Механическое движение. Материальная точка. Равномерное прямолинейное движение (РПД) материальной точки. относительность механического движения. Скорость. Уравнение движения.

2.4.1.Импульс материальной точки, системы материальных точек. Закон сохранения импульса. Реактивное движение.

2.4.5.Решение задач. Обобщение темы «Законы сохранения».

3.1.1.Основные положения молекулярно-кинетической теории (МКТ), их опытное обоснование. Модель идеального газа. Давление газа.

3.1.5.Решение задач по теме «Основы МКТ».

Задание №1 (20 минут)

Подробно раскройте содержание темы "Идеальный газ. Основное уравнение молекулярно-кинетической теории идеального газа. Температура и ее измерение".

<i>Оценка</i>	<i>Показатели оценки</i>
5	Правильно и полностью раскрыто содержание материала в пределах вопроса, четко и правильно даны определения и раскрыто содержание понятий, точно использованы научные и технические термины, в ответе использованы ранее приобретенные теоретические знания, сделаны необходимые выводы и обобщения.
4	Раскрыто основное содержание материала в пределах вопроса, даны определения и раскрыто содержание понятий, в ответе использованы ранее приобретенные теоретические знания, сделаны необходимые выводы и обобщения, но присутствуют незначительные нарушения в последовательности изложения, имеются одна-две неточности в содержании ответа.
3	Содержание учебного материала изложено фрагментарно, не всегда последовательно, не даны определения, не раскрыто содержание понятий, или они изложены с ошибками, допускаются ошибки и неточности в использовании научной терминологии, отсутствуют выводы и обобщения из предыдущего материала, или возможны ошибки в их изложении.

Предметный результат: 3.6 владение основными методами научного познания в физике; соблюдение правил безопасности при работе с оборудованием

Занятие(-я):

1.1.3.Лабораторная работа №1 "Обработка прямых измерений".

3.1.4.Лабораторная работа №2. "Изучение изопроцессов в газах".

Задание №1 (11 минут)

Определите массу водорода, находящегося в баллоне емкостью 20 л под давлением 830 кПа при температуре 17 °С.

<i>Оценка</i>	<i>Показатели оценки</i>
5	Студент умеет увязывать теорию с практикой (решает задачи, формулирует выводы, умеет пояснить полученные результаты), владеет понятийным аппаратом, полно и глубоко овладел материалом по заданной теме, обосновывает свои суждения и дает правильные ответы на вопросы преподавателя.
4	Студент умеет увязывать теорию с практикой (решает задачи и формулирует выводы, умеет пояснить полученные результаты), владеет понятийным аппаратом, полно и глубоко овладел материалом по заданной теме, но содержание ответов имеют некоторые неточности и требуют уточнения и комментария со стороны преподавателя.
3	Студент знает и понимает материал по заданной теме, но изложение неполное, непоследовательное, допускаются неточности в определении понятий, студент не может обосновать свои ответы на уточняющие вопросы преподавателя.

Задание №2 (11 минут)

Дайте название каждого изопроцесса цикла. Изобразите процесс в координатных осях PV, VT.

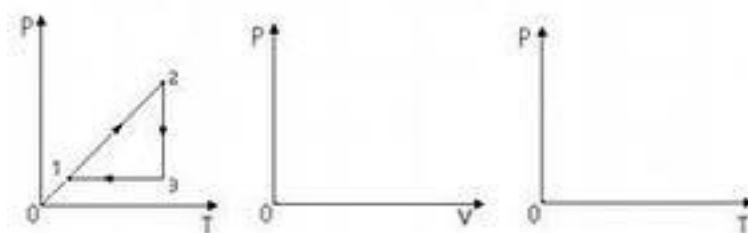

<i>Оценка</i>	<i>Показатели оценки</i>
5	Студент умеет увязывать теорию с практикой (решает задачи, формулирует выводы, умеет пояснить полученные результаты), владеет понятийным аппаратом, полно и глубоко овладел материалом по заданной теме, обосновывает свои суждения и дает правильные ответы на вопросы преподавателя.

4	Студент умеет увязывать теорию с практикой (решает задачи и формулирует выводы, умеет пояснить полученные результаты), владеет понятийным аппаратом, полно и глубоко овладел материалом по заданной теме, но содержание ответов имеют некоторые неточности и требуют уточнения и комментария со стороны преподавателя.
3	Студент знает и понимает материал по заданной теме, но изложение неполное, непоследовательное, допускаются неточности в определении понятий, студент не может обосновать свои ответы на уточняющие вопросы преподавателя.

2.5 Текущий контроль (ТК) № 5 (42 минуты)

Тема занятия: 3.3.7. Контрольная работа по теме «Термодинамика. Агрегатные состояния вещества. Фазовые переходы».

Метод и форма контроля: Практическая работа (Информационно-аналитический)

Вид контроля: Письменная контрольная работа по вариантам. (Вариативность обеспечивается за счет изученного материала в рамках пройденной темы).

Предметный результат: 3.9 сформированность позиции к физической информации из разных источников, умения использовать цифровые технологии для поиска, структурирования и интерпретации информации; развитие критического анализа информации

Занятие(-я):

2.1.3. Свободное падение тела. Ускорение свободного падения. Движение тела, брошенного горизонтально с некоторой высоты. Движение тела, брошенного под углом к горизонту.

3.2.5. Решение задач по теме «Термодинамика. Тепловые машины».

3.3.2. Характеристика жидкого состояния вещества. Поверхностное натяжение. Смачивание. Явления на границе жидкости с твердым телом. Капиллярные явления.

3.3.4. Лабораторная работа №4 «Измерение коэффициента поверхностного натяжения воды».

Задание №1 (11 минут)

Газ переводится из одного состояния в другое. Определите работу газа на всех участках.

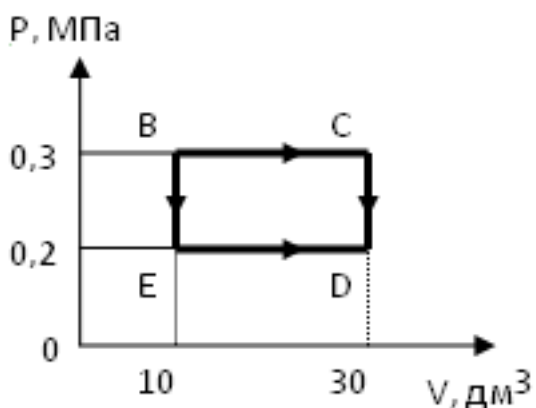

<i>Оценка</i>	<i>Показатели оценки</i>
5	Студент умеет увязывать теорию с практикой (решает задачи, формулирует выводы, умеет пояснить полученные результаты), владеет понятийным аппаратом, полно и глубоко овладел материалом по заданной теме, обосновывает свои суждения и дает правильные ответы на вопросы преподавателя.
4	Студент умеет увязывать теорию с практикой (решает задачи и формулирует выводы, умеет пояснить полученные результаты), владеет понятийным аппаратом, полно и глубоко овладел материалом по заданной теме, но содержание ответов имеют некоторые неточности и требуют уточнения и комментария со стороны преподавателя.
3	Студент знает и понимает материал по заданной теме, но изложение неполное, непоследовательное, допускаются неточности в определении понятий, студент не может обосновать свои ответы на уточняющие вопросы преподавателя.

Задание №2 (11 минут)

В капиллярной трубке радиусом 0,5 мм жидкость поднялась на 11 мм. Найти плотность данной жидкости, если ее коэффициент поверхностного натяжения 22 мН/м.

<i>Оценка</i>	<i>Показатели оценки</i>
5	Студент умеет увязывать теорию с практикой (решает задачи, формулирует выводы, умеет пояснить полученные результаты), владеет понятийным аппаратом, полно и глубоко овладел материалом по заданной теме, обосновывает свои суждения и дает правильные ответы на вопросы преподавателя.

4	Студент умеет увязывать теорию с практикой (решает задачи и формулирует выводы, умеет пояснить полученные результаты), владеет понятийным аппаратом, полно и глубоко овладел материалом по заданной теме, но содержание ответов имеют некоторые неточности и требуют уточнения и комментария со стороны преподавателя.
3	Студент знает и понимает материал по заданной теме, но изложение неполное, непоследовательное, допускаются неточности в определении понятий, студент не может обосновать свои ответы на уточняющие вопросы преподавателя.

Предметный результат: 3.7 сформированность умение решать расчетные задачи с использованием физических законов и принципов; решение качественных задач на основе изученных законов и явлений

Занятие(-я):

2.1.5.Решение задач по теме "Основы кинематики".

2.1.6.Контрольная работа по теме "Основы кинематики".

2.2.4.Решение задач по теме "Основы динамики".

2.2.5.Контрольная работа по теме "Основы динамики".

2.4.4.Практическое применение законов сохранения в повседневной жизни.

2.4.6.Контрольная работа по теме "Законы сохранения в механике".

2.4.7.Анализ контрольной работы.

3.2.3.Второе начало термодинамики. Необратимость природных процессов.

3.3.6.Решение задач по теме «Агрегатные состояния вещества. Фазовые переходы».

Задание №1 (20 минут)

Подробно раскройте содержание темы "Характеристика твердого состояния вещества. Свойства твердых тел. Плавление и кристаллизация".

<i>Оценка</i>	<i>Показатели оценки</i>
5	Правильно и полностью раскрыто содержание материала в пределах вопроса, четко и правильно даны определения и раскрыто содержание понятий, точно использованы научные и технические термины, в ответе использованы ранее приобретенные теоретические знания, сделаны необходимые выводы и обобщения.

4	Раскрыто основное содержание материала в пределах вопроса, даны определения и раскрыто содержание понятий, в ответе использованы ранее приобретенные теоретические знания, сделаны необходимые выводы и обобщения, но присутствуют незначительные нарушения в последовательности изложения, имеются одна-две неточности в содержании ответа.
3	Содержание учебного материала изложено фрагментарно, не всегда последовательно, не даны определения, не раскрыто содержание понятий, или они изложены с ошибками, допускаются ошибки и неточности в использовании научной терминологии, отсутствуют выводы и обобщения из предыдущего материала, или возможны ошибки в их изложении.

2.6 Текущий контроль (ТК) № 6 (42 минуты)

Тема занятия: 4.1.5. Контрольная работа по теме "Основы электростатика".

Метод и форма контроля: Практическая работа (Опрос)

Вид контроля: Письменная контрольная работа по вариантам. (Вариативность обеспечивается за счет изученного материала в рамках пройденной темы).

Предметный результат: 3.2 сформированность умений распознавать физические явления (процессы) и объяснять их на основе изученных законов

Занятие(-я):

2.3.1. Абсолютно твёрдое тело. Условия равновесия твёрдого тела.

3.1.3. Уравнение состояния идеального газа. Изопроцессы и их графическое представление. Газовые законы. Молярная газовая постоянная.

3.1.7. Анализ контрольной работы.

3.3.4. Лабораторная работа №4 «Измерение коэффициента поверхностного натяжения воды».

3.3.9. Обобщение пройденного материала.

Задание №1 (20 минут)

Подробно раскройте содержание темы "Емкость. Конденсаторы. Соединение конденсаторов".

<i>Оценка</i>	<i>Показатели оценки</i>
5	Правильно и полностью раскрыто содержание материала в пределах вопроса, четко и правильно даны определения и раскрыто содержание понятий, точно использованы научные и технические термины, в ответе использованы ранее приобретенные теоретические знания, сделаны необходимые выводы и обобщения.

4	Раскрыто основное содержание материала в пределах вопроса, даны определения и раскрыто содержание понятий, в ответе использованы ранее приобретенные теоретические знания, сделаны необходимые выводы и обобщения, но присутствуют незначительные нарушения в последовательности изложения, имеются одна-две неточности в содержании ответа.
3	Содержание учебного материала изложено фрагментарно, не всегда последовательно, не даны определения, не раскрыто содержание понятий, или они изложены с ошибками, допускаются ошибки и неточности в использовании научной терминологии, отсутствуют выводы и обобщения из предыдущего материала, или возможны ошибки в их изложении.

Предметный результат: 3.7 сформированность умение решать расчетные задачи с использованием физических законов и принципов; решение качественных задач на основе изученных законов и явлений

Занятие(-я):

Задание №1 (11 минут)

При перемещении заряда между точками с разностью потенциалов 1 кВ электрическое поле совершило работу 40 мкДж. Чему равен заряд.

<i>Оценка</i>	<i>Показатели оценки</i>
5	Студент умеет увязывать теорию с практикой (решает задачи, формулирует выводы, умеет пояснить полученные результаты), владеет понятийным аппаратом, полно и глубоко овладел материалом по заданной теме, обосновывает свои суждения и дает правильные ответы на вопросы преподавателя.
4	Студент умеет увязывать теорию с практикой (решает задачи и формулирует выводы, умеет пояснить полученные результаты), владеет понятийным аппаратом, полно и глубоко овладел материалом по заданной теме, но содержание ответов имеют некоторые неточности и требуют уточнения и комментария со стороны преподавателя.
3	Студент знает и понимает материал по заданной теме, но изложение неполное, непоследовательное, допускаются неточности в определении понятий, студент не может обосновать свои ответы на уточняющие вопросы преподавателя.

Задание №2 (11 минут)

Найти емкость системы конденсаторов, изображенной на рисунке. Емкость каждого конденсатора $0,5 \text{ мкФ}$.

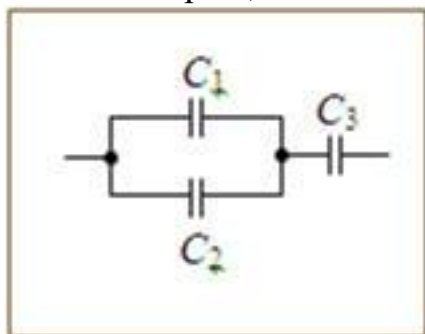

<i>Оценка</i>	<i>Показатели оценки</i>
5	Студент умеет увязывать теорию с практикой (решает задачи, формулирует выводы, умеет пояснить полученные результаты), владеет понятийным аппаратом, полно и глубоко овладел материалом по заданной теме, обосновывает свои суждения и дает правильные ответы на вопросы преподавателя.
4	Студент умеет увязывать теорию с практикой (решает задачи и формулирует выводы, умеет пояснить полученные результаты), владеет понятийным аппаратом, полно и глубоко овладел материалом по заданной теме, но содержание ответов имеют некоторые неточности и требуют уточнения и комментария со стороны преподавателя.
3	Студент знает и понимает материал по заданной теме, но изложение неполное, непоследовательное, допускаются неточности в определении понятий, студент не может обосновать свои ответы на уточняющие вопросы преподавателя.

2.7 Текущий контроль (ТК) № 7 (42 минуты)

Тема занятия: 4.2.9. Контрольная работа по теме "Законы постоянного тока".

Метод и форма контроля: Практическая работа (Опрос)

Вид контроля: Письменная работа Письменная контрольная работа по вариантам. (Вариативность обеспечивается за счет изученного материала в рамках пройденной темы).

Предметный результат: 3.4 владение закономерностями, законами и теориями и уверенное использование их при анализе физических явлений и процессов

Занятие(-я):

2.4.1. Импульс материальной точки, системы материальных точек. Закон сохранения импульса. Реактивное движение.

- 3.1.2.Основное уравнение МКТ идеального газа. Температура и способы ее измерения. Уравнение Менделеева-Клайперона.
- 3.2.2.Первое начало термодинамики. Понятие об адиабатном процессе.
- 3.3.3.Лабораторная работа №3 «Определение относительной влажности воздуха».
- 4.1.1.Электрические заряды. Закон сохранения электрического заряда. Закон Кулона, границы его применимости. Электрическое поле. Напряженность электрического поля. Принцип суперпозиции полей.
- 4.2.6.Работа и мощность электрического тока. Тепловое действие электрического тока. Закон Джоуля – Ленца.

Задание №1 (20 минут)

Подробно раскройте содержание темы "Закон Джоуля-Ленца. Работа и мощность электрического тока".

<i>Оценка</i>	<i>Показатели оценки</i>
5	Правильно и полностью раскрыто содержание материала в пределах вопроса, четко и правильно даны определения и раскрыто содержание понятий, точно использованы научные и технические термины, в ответе использованы ранее приобретенные теоретические знания, сделаны необходимые выводы и обобщения.
4	Раскрыто основное содержание материала в пределах вопроса, даны определения и раскрыто содержание понятий, в ответе использованы ранее приобретенные теоретические знания, сделаны необходимые выводы и обобщения, но присутствуют незначительные нарушения в последовательности изложения, имеются одна-две неточности в содержании ответа.
3	Содержание учебного материала изложено фрагментарно, не всегда последовательно, не даны определения, не раскрыто содержание понятий, или они изложены с ошибками, допускаются ошибки и неточности в использовании научной терминологии, отсутствуют выводы и обобщения из предыдущего материала, или возможны ошибки в их изложении.

Предметный результат: 3.6 владение основными методами научного познания в физике; соблюдение правил безопасности при работе с оборудованием

Занятие(-я):

- 3.3.7.Контрольная работа по теме «Термодинамика. Агрегатные состояния вещества. Фазовые переходы».
- 4.1.4.Решение задач по теме "Основы электростатики".
- 4.2.2.Лабораторная работа №5 «Определение удельного сопротивления

проводника».

4.2.4.Лабораторная работа №6 «Измерение ЭДС и внутреннего источника тока».

4.2.5.Правила Кирхгофа. Соединение источников тока в батарею.

4.2.7.Лабораторная работа №7 «Исследование последовательного и параллельного соединения проводников».

Задание №1 (11 минут)

Стальная проволока, площадь сечения которой 1 мм^2 , а длина 1 м, при нагрузке в 200 Н удлинилась на 1 мм. Определите модуль упругости стали.

Оценка	Показатели оценки
5	Студент умеет увязывать теорию с практикой (решает задачи, формулирует выводы, умеет пояснить полученные результаты), владеет понятийным аппаратом, полно и глубоко овладел материалом по заданной теме, обосновывает свои суждения и дает правильные ответы на вопросы преподавателя.
4	Студент умеет увязывать теорию с практикой (решает задачи и формулирует выводы, умеет пояснить полученные результаты), владеет понятийным аппаратом, полно и глубоко овладел материалом по заданной теме, но содержание ответов имеют некоторые неточности и требуют уточнения и комментария со стороны преподавателя.
3	Студент знает и понимает материал по заданной теме, но изложение неполное, непоследовательное, допускаются неточности в определении понятий, студент не может обосновать свои ответы на уточняющие вопросы преподавателя.

Задание №2 (11 минут)

Удлинитель длиной 30 м сделан из медного провода радиусом 1 мм. Каково сопротивление удлинителя? Удельное сопротивление меди $1,72 \cdot 10^{-8} \text{ Ом} \cdot \text{м}$.

Оценка	Показатели оценки
5	Студент умеет увязывать теорию с практикой (решает задачи, формулирует выводы, умеет пояснить полученные результаты), владеет понятийным аппаратом, полно и глубоко овладел материалом по заданной теме, обосновывает свои суждения и дает правильные ответы на вопросы преподавателя.

4	Студент умеет увязывать теорию с практикой (решает задачи и формулирует выводы, умеет пояснить полученные результаты), владеет понятийным аппаратом, полно и глубоко овладел материалом по заданной теме, но содержание ответов имеют некоторые неточности и требуют уточнения и комментария со стороны преподавателя.
3	Студент знает и понимает материал по заданной теме, но изложение неполное, непоследовательное, допускаются неточности в определении понятий, студент не может обосновать свои ответы на уточняющие вопросы преподавателя.

2.8 Текущий контроль (ТК) № 8 (42 минуты)

Тема занятия: 4.5.4. Контрольная работа «Магнитное поле. ЭМИ».

Метод и форма контроля: Практическая работа (Опрос)

Вид контроля: Письменная контрольная работа по вариантам. (Вариативность обеспечивается за счет изученного материала в рамках пройденной темы).

Предметный результат: 3.2 сформированность умений распознавать физические явления (процессы) и объяснять их на основе изученных законов

Занятие(-я):

4.2.3. ЭДС источника тока. Закон Ома для полной цепи. Соединение проводников. Расширение пределов измерения амперметра и вольтметра.

4.2.9. Контрольная работа по теме "Законы постоянного тока".

Задание №1 (20 минут)

Подробно раскройте содержание темы "Магнитное поле тока. Магнитная индукция. Закон Ампера. Сила Лоренца".

<i>Оценка</i>	<i>Показатели оценки</i>
5	Правильно и полностью раскрыто содержание материала в пределах вопроса, четко и правильно даны определения и раскрыто содержание понятий, точно использованы научные и технические термины, в ответе использованы ранее приобретенные теоретические знания, сделаны необходимые выводы и обобщения.
4	Раскрыто основное содержание материала в пределах вопроса, даны определения и раскрыто содержание понятий, в ответе использованы ранее приобретенные теоретические знания, сделаны необходимые выводы и обобщения, но присутствуют незначительные нарушения в последовательности изложения, имеются одна-две неточности в содержании ответа.

3	Содержание учебного материала изложено фрагментарно, не всегда последовательно, не даны определения, не раскрыто содержание понятий, или они изложены с ошибками, допускаются ошибки и неточности в использовании научной терминологии, отсутствуют выводы и обобщения из предыдущего материала, или возможны ошибки в их изложении.
---	--

Предметный результат: 3.7 сформированность умение решать расчетные задачи с использованием физических законов и принципов; решение качественных задач на основе изученных законов и явлений

Занятие(-я):

4.2.3. ЭДС источника тока. Закон Ома для полной цепи. Соединение проводников. Расширение пределов измерения амперметра и вольтметра.

4.2.6. Работа и мощность электрического тока. Тепловое действие электрического тока. Закон Джоуля – Ленца.

Задание №1 (11 минут)

За 5 мс в соленоиде, содержащем 500 витков провода, магнитный поток равномерно убывает с 7 до 3 Вб. Найдите ЭДС индукции в соленоиде.

<i>Оценка</i>	<i>Показатели оценки</i>
5	Студент умеет увязывать теорию с практикой (решает задачи, формулирует выводы, умеет пояснить полученные результаты), владеет понятийным аппаратом, полно и глубоко овладел материалом по заданной теме, обосновывает свои суждения и дает правильные ответы на вопросы преподавателя.
4	Студент умеет увязывать теорию с практикой (решает задачи и формулирует выводы, умеет пояснить полученные результаты), владеет понятийным аппаратом, полно и глубоко овладел материалом по заданной теме, но содержание ответов имеют некоторые неточности и требуют уточнения и комментария со стороны преподавателя.
3	Студент знает и понимает материал по заданной теме, но изложение неполное, непоследовательное, допускаются неточности в определении понятий, студент не может обосновать свои ответы на уточняющие вопросы преподавателя.

Задание №2 (11 минут)

Какая ЭДС самоиндукции возбуждается в обмотке электромагнита с индуктивностью 0,4 Гн при изменении силы тока на 5 А за 0,2 секунды?

<i>Оценка</i>	<i>Показатели оценки</i>
5	Студент умеет увязывать теорию с практикой (решает задачи, формулирует выводы, умеет пояснить полученные результаты), владеет понятийным аппаратом, полно и глубоко овладел материалом по заданной теме, обосновывает свои суждения и дает правильные ответы на вопросы преподавателя.
4	Студент умеет увязывать теорию с практикой (решает задачи и формулирует выводы, умеет пояснить полученные результаты), владеет понятийным аппаратом, полно и глубоко овладел материалом по заданной теме, но содержание ответов имеют некоторые неточности и требуют уточнения и комментария со стороны преподавателя.
3	Студент знает и понимает материал по заданной теме, но изложение неполное, непоследовательное, допускаются неточности в определении понятий, студент не может обосновать свои ответы на уточняющие вопросы преподавателя.

2.9 Текущий контроль (ТК) № 9 (42 минуты)

Тема занятия: 5.3.4. Контрольная работа по теме «Колебания и волны».

Метод и форма контроля: Практическая работа (Опрос)

Вид контроля: Письменная контрольная работа по вариантам. (Вариативность обеспечивается за счет изученного материала в рамках пройденной темы).

Предметный результат: 3.5 умение учитывать границы применения изученных физических моделей при решении физических задач

Занятие(-я):

3.2.1. Внутренняя энергия системы. Работа и теплота как форма передачи энергии. Теплоемкость. Уравнение теплового баланса.

3.3.1. Парообразование и конденсация. Испарение и кипение. Удельная теплота парообразования. Насыщенные и ненасыщенные пары. Влажность воздуха. Абсолютная и относительная влажность.

3.3.5. Характеристика твердого состояния вещества. Кристаллизация и аморфные тела. Тепловое расширение твердого тела и жидкости. Коэффициент линейного расширения. Плавление.

4.1.2. Работа электростатического поля (ЭСП) по перемещению заряда. Потенциальность электростатического поля. Потенциал ЭСП. Проводники и диэлектрики в электрическом поле.

4.2.10. Анализ контрольной работы.

4.4.1. Магнитное поле. Вектор магнитной индукции. Сила Ампера и сила Лоренца.

5.1.1. Колебательное движение. Гармонические колебания. Свободные механические колебания. Превращение механической энергии при колебательном

движении.

5.1.4.Механические волны. Звуковые волны.

5.2.1.Свободные электромагнитные колебания. Колебательный контур.

Превращение энергии в колебательном контуре. Формула Томпсона. Затухающие электромагнитные колебания. Генератор незатухающих колебаний.

Задание №1 (11 минут)

Определите период свободных электромагнитных колебаний в колебательном контуре: емкость конденсатора 100 мкФ, индуктивность катушки 10 мГн.

<i>Оценка</i>	<i>Показатели оценки</i>
5	Студент умеет увязывать теорию с практикой (решает задачи, формулирует выводы, умеет пояснить полученные результаты), владеет понятийным аппаратом, полно и глубоко овладел материалом по заданной теме, обосновывает свои суждения и дает правильные ответы на вопросы преподавателя.
4	Студент умеет увязывать теорию с практикой (решает задачи и формулирует выводы, умеет пояснить полученные результаты), владеет понятийным аппаратом, полно и глубоко овладел материалом по заданной теме, но содержание ответов имеют некоторые неточности и требуют уточнения и комментария со стороны преподавателя.
3	Студент знает и понимает материал по заданной теме, но изложение неполное, непоследовательное, допускаются неточности в определении понятий, студент не может обосновать свои ответы на уточняющие вопросы преподавателя.

Задание №2 (11 минут)

Скорость распространения света в некоторой жидкости $24 \cdot 10^4$ км/с. На поверхность этой жидкости из воздуха падает луч света под углом 25^0 . Определите угол преломления луча.

<i>Оценка</i>	<i>Показатели оценки</i>
5	Студент умеет увязывать теорию с практикой (решает задачи, формулирует выводы, умеет пояснить полученные результаты), владеет понятийным аппаратом, полно и глубоко овладел материалом по заданной теме, обосновывает свои суждения и дает правильные ответы на вопросы преподавателя.

4	Студент умеет увязывать теорию с практикой (решает задачи и формулирует выводы, умеет пояснить полученные результаты), владеет понятийным аппаратом, полно и глубоко овладел материалом по заданной теме, но содержание ответов имеют некоторые неточности и требуют уточнения и комментария со стороны преподавателя.
3	Студент знает и понимает материал по заданной теме, но изложение неполное, непоследовательное, допускаются неточности в определении понятий, студент не может обосновать свои ответы на уточняющие вопросы преподавателя.

Предметный результат: 3.3 владение физическими понятиями и величинами, характеризующими физические процессы

Занятие(-я):

2.2.4.Решение задач по теме "Основы динамики".

3.2.4.Принципы действия тепловых машин. Тепловые двигатели. КПД теплового двигателя. Холодильные машины.

4.1.3.Емкость. Единицы измерения емкости. Конденсаторы. Соединение конденсаторов в батарею. Энергия заряженного конденсатора. Применение конденсаторов.

4.1.5.Контрольная работа по теме "Основы электростатика".

4.2.8.Решение задач по теме «Законы постоянного тока».

4.5.5.Анализ контрольной работы.

Задание №1 (20 минут)

Подробно раскройте содержание темы "Волны. Характеристики волны. Ультразвук".

<i>Оценка</i>	<i>Показатели оценки</i>
5	Правильно и полностью раскрыто содержание материала в пределах вопроса, четко и правильно даны определения и раскрыто содержание понятий, точно использованы научные и технические термины, в ответе использованы ранее приобретенные теоретические знания, сделаны необходимые выводы и обобщения.
4	Раскрыто основное содержание материала в пределах вопроса, даны определения и раскрыто содержание понятий, в ответе использованы ранее приобретенные теоретические знания, сделаны необходимые выводы и обобщения, но присутствуют незначительные нарушения в последовательности изложения, имеются одна-две неточности в содержании ответа.

3	Содержание учебного материала изложено фрагментарно, не всегда последовательно, не даны определения, не раскрыто содержание понятий, или они изложены с ошибками, допускаются ошибки и неточности в использовании научной терминологии, отсутствуют выводы и обобщения из предыдущего материала, или возможны ошибки в их изложении.
---	--

2.10 Текущий контроль (ТК) № 10 (42 минуты)

Тема занятия: 6.3.2. Контрольная работа по теме "Оптика и основы СТО".

Метод и форма контроля: Практическая работа (Опрос)

Вид контроля: Письменная контрольная работа по вариантам. (Вариативность обеспечивается за счет изученного материала в рамках пройденной темы).

Предметный результат: 3.6 владение основными методами научного познания в физике; соблюдение правил безопасности при работе с оборудованием

Занятие(-я):

4.3.4. Решение задач по теме «Электрический ток в различных средах».

4.5.3. Решение задач по теме «Магнитное поле. ЭМИ».

5.1.2. Свободные механические затухающие колебания. Математический маятник. Пружинный маятник. Вынужденные механические колебания.

5.1.3. Лабораторная работа №8 «Определение ускорения свободного падения с помощью математического маятника».

5.1.5. Решение задач по теме «Механические колебания и волны».

5.2.2. Вынужденные электромагнитные колебания. Переменный электрический ток. Характеристики переменного тока. Закон Ома в цепи переменного тока.

5.3.3. Решение задач по теме «Электромагнитные колебания и волны».

5.3.5. Анализ контрольной работы.

Задание №1 (20 минут)

Подробно раскройте содержание темы "Линзы. Формула тонкой линзы. Построение изображений".

<i>Оценка</i>	<i>Показатели оценки</i>
5	Правильно и полностью раскрыто содержание материала в пределах вопроса, четко и правильно даны определения и раскрыто содержание понятий, точно использованы научные и технические термины, в ответе использованы ранее приобретенные теоретические знания, сделаны необходимые выводы и обобщения.

4	Раскрыто основное содержание материала в пределах вопроса, даны определения и раскрыто содержание понятий, в ответе использованы ранее приобретенные теоретические знания, сделаны необходимые выводы и обобщения, но присутствуют незначительные нарушения в последовательности изложения, имеются одна-две неточности в содержании ответа.
3	Содержание учебного материала изложено фрагментарно, не всегда последовательно, не даны определения, не раскрыто содержание понятий, или они изложены с ошибками, допускаются ошибки и неточности в использовании научной терминологии, отсутствуют выводы и обобщения из предыдущего материала, или возможны ошибки в их изложении.

Предметный результат: 3.10 овладение умениями: работать в группе; планировать групповую работу; рационально распределять деятельность в нестандартных ситуациях; адекватно оценивать вклад участников в работу

Занятие(-я):

3.1.4.Лабораторная работа №2. "Изучение изопротессов в газах".

3.3.8.Анализ контрольной работы.

4.2.2.Лабораторная работа №5 «Определение удельного сопротивления проводника».

4.2.4.Лабораторная работа №6 «Измерение ЭДС и внутреннего источника тока».

4.2.5.Правила Кирхгофа. Соединение источников тока в батарею.

4.3.1.Электрическая проводимость различных веществ. Электрический ток в металлах. Электрический ток в вакууме.

4.4.2.Магнитное поле в веществе. Магнитная проницаемость среды.

4.5.2.Явление самоиндукции. Индуктивность. Энергия магнитного поля.

5.2.3.Работа и мощность в цепи переменного электрического тока. Резонанс в цепи переменного тока.

5.3.1.Электромагнитные волны. Свободные электромагнитные волны. Вибратор Герца. Открытый колебательный контур.

6.1.3.Лабораторная работа №10 «Определение фокусного расстояния и оптической силы тонкой линзы».

Задание №1 (11 минут)

Свеча находится на расстоянии 50 см от собирающей линзы с фокусным расстоянием 20 см. На каком расстоянии от линзы получится изображение свечи?



Рис. 2

<i>Оценка</i>	<i>Показатели оценки</i>
5	Студент умеет увязывать теорию с практикой (решает задачи, формулирует выводы, умеет пояснить полученные результаты), владеет понятийным аппаратом, полно и глубоко овладел материалом по заданной теме, обосновывает свои суждения и дает правильные ответы на вопросы преподавателя.
4	Студент умеет увязывать теорию с практикой (решает задачи и формулирует выводы, умеет пояснить полученные результаты), владеет понятийным аппаратом, полно и глубоко овладел материалом по заданной теме, но содержание ответов имеют некоторые неточности и требуют уточнения и комментария со стороны преподавателя.
3	Студент знает и понимает материал по заданной теме, но изложение неполное, непоследовательное, допускаются неточности в определении понятий, студент не может обосновать свои ответы на уточняющие вопросы преподавателя.

Задание №2 (11 минут)

При какой длине волны монохроматического света, падающего нормально на мыльную пленку ($n=1,3$) толщиной $0,1$ мкм, отраженный свет будет максимально усиленным в результате интерференции?

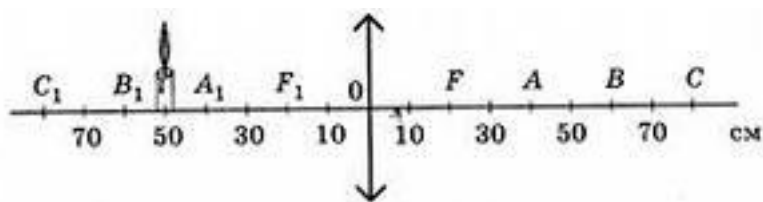
<i>Оценка</i>	<i>Показатели оценки</i>
5	Студент умеет увязывать теорию с практикой (решает задачи, формулирует выводы, умеет пояснить полученные результаты), владеет понятийным аппаратом, полно и глубоко овладел материалом по заданной теме, обосновывает свои суждения и дает правильные ответы на вопросы преподавателя.

4	Студент умеет увязывать теорию с практикой (решает задачи и формулирует выводы, умеет пояснить полученные результаты), владеет понятийным аппаратом, полно и глубоко овладел материалом по заданной теме, но содержание ответов имеют некоторые неточности и требуют уточнения и комментария со стороны преподавателя.
3	Студент знает и понимает материал по заданной теме, но изложение неполное, непоследовательное, допускаются неточности в определении понятий, студент не может обосновать свои ответы на уточняющие вопросы преподавателя.

2.11 Текущий контроль (ТК) № 11 (42 минуты)

Тема занятия: 7.2.6. Контрольная работа по теме «Квантовая физика. Физика атома и ядра».

Метод и форма контроля: Практическая работа (Опрос)

Вид контроля: Письменная контрольная работа по вариантам. (Вариативность обеспечивается за счет изученного материала в рамках пройденной темы).

Предметный результат: 3.9 сформированность позиции к физической информации из разных источников, умения использовать цифровые технологии для поиска, структурирования и интерпретации информации; развитие критического анализа информации

Занятие(-я):

4.1.2. Работа электростатического поля (ЭСП) по перемещению заряда.

Потенциальность электростатического поля. Потенциал ЭСП. Проводники и диэлектрики в электрическом поле.

4.3.2. Электрический ток в электролитах. Электролиз. Закон электролиза Фарадея. Электрический ток в газах. Виды газовых разрядов.

4.4.1. Магнитное поле. Вектор магнитной индукции. Сила Ампера и сила Лоренца.

4.4.2. Магнитное поле в веществе. Магнитная проницаемость среды.

5.1.1. Колебательное движение. Гармонические колебания. Свободные механические колебания. Превращение механической энергии при колебательном движении.

5.1.2. Свободные механические затухающие колебания. Математический маятник. Пружинный маятник. Вынужденные механические колебания.

5.2.1. Свободные электромагнитные колебания. Колебательный контур.

Превращение энергии в колебательном контуре. Формула Томпсона. Затухающие электромагнитные колебания. Генератор незатухающих колебаний.

6.1.1. Законы геометрической оптики. Тонкие линзы. Формула тонкой линзы. Построение изображения в линзах.

6.1.2. Лабораторная работа №9 «Определение показателя преломления стекла».

6.1.4. Сила света. Освещенность. Законы освещенности.

6.2.2. Интерференция света. Кольца Ньютона. Использование интерференции в науке.

Задание №1 (11 минут)

Найдите частоту света, которым освещается поверхность металла, если кинетическая энергия фотона равна $5 \cdot 10^{-19}$ Дж, а работа выхода из данного металла $80 \cdot 10^{-20}$ Дж.

<i>Оценка</i>	<i>Показатели оценки</i>
5	Студент умеет увязывать теорию с практикой (решает задачи, формулирует выводы, умеет пояснить полученные результаты), владеет понятийным аппаратом, полно и глубоко овладел материалом по заданной теме, обосновывает свои суждения и дает правильные ответы на вопросы преподавателя.
4	Студент умеет увязывать теорию с практикой (решает задачи и формулирует выводы, умеет пояснить полученные результаты), владеет понятийным аппаратом, полно и глубоко овладел материалом по заданной теме, но содержание ответов имеют некоторые неточности и требуют уточнения и комментария со стороны преподавателя.
3	Студент знает и понимает материал по заданной теме, но изложение неполное, непоследовательное, допускаются неточности в определении понятий, студент не может обосновать свои ответы на уточняющие вопросы преподавателя.

Задание №2 (11 минут)

Напишите реакцию α -распада урана 236 и β -распад свинца 209.

<i>Оценка</i>	<i>Показатели оценки</i>
5	Студент умеет увязывать теорию с практикой (решает задачи, формулирует выводы, умеет пояснить полученные результаты), владеет понятийным аппаратом, полно и глубоко овладел материалом по заданной теме, обосновывает свои суждения и дает правильные ответы на вопросы преподавателя.

4	Студент умеет увязывать теорию с практикой (решает задачи и формулирует выводы, умеет пояснить полученные результаты), владеет понятийным аппаратом, полно и глубоко овладел материалом по заданной теме, но содержание ответов имеют некоторые неточности и требуют уточнения и комментария со стороны преподавателя.
3	Студент знает и понимает материал по заданной теме, но изложение неполное, непоследовательное, допускаются неточности в определении понятий, студент не может обосновать свои ответы на уточняющие вопросы преподавателя.

Предметный результат: 3.2 сформированность умений распознавать физические явления (процессы) и объяснять их на основе изученных законов

Занятие(-я):

5.1.3.Лабораторная работа №8 «Определение ускорения свободного падения с помощью математического маятника».

7.2.2.Радиоактивность. Закон радиоактивного распада. Радиоактивные превращения. Строение атомного ядра. Дефект массы. Энергия связи атомных ядер.

Задание №1 (20 минут)

Подробно раскройте содержание темы "Радиоактивность. Виды радиоактивных излучений. Биологическое действие ионизирующих излучений".

<i>Оценка</i>	<i>Показатели оценки</i>
5	Правильно и полностью раскрыто содержание материала в пределах вопроса, четко и правильно даны определения и раскрыто содержание понятий, точно использованы научные и технические термины, в ответе использованы ранее приобретенные теоретические знания, сделаны необходимые выводы и обобщения.
4	Раскрыто основное содержание материала в пределах вопроса, даны определения и раскрыто содержание понятий, в ответе использованы ранее приобретенные теоретические знания, сделаны необходимые выводы и обобщения, но присутствуют незначительные нарушения в последовательности изложения, имеются одна-две неточности в содержании ответа.

3	Содержание учебного материала изложено фрагментарно, не всегда последовательно, не даны определения, не раскрыто содержание понятий, или они изложены с ошибками, допускаются ошибки и неточности в использовании научной терминологии, отсутствуют выводы и обобщения из предыдущего материала, или возможны ошибки в их изложении.
---	--

2.12 Текущий контроль (ТК) № 12 (42 минуты)

Тема занятия: 8.1.4. Контрольная работа по курсу физики.

Метод и форма контроля: Практическая работа (Опрос)

Вид контроля: Письменная контрольная работа по вариантам. (Вариативность обеспечивается за счет изученного материала в рамках пройденной темы).

Предметный результат: 3.8 сформированность умение применять знания для объяснения физических явлений и принятия практических решений в повседневной жизни, сохранения здоровья и соблюдения норм экологического поведения

Занятие(-я):

3.1.6. Контрольная работа по теме "Основы МКТ".

3.2.1. Внутренняя энергия системы. Работа и теплота как форма передачи энергии. Теплоемкость. Уравнение теплового баланса.

4.1.6. Анализ контрольной работы.

4.2.1. Электрический ток и условия его существования. Сила и плотность тока. Закон Ома для участка цепи. Зависимость электрического сопротивления от характеристик проводника. Сверхпроводимость.

4.2.10. Анализ контрольной работы.

4.3.1. Электрическая проводимость различных веществ. Электрический ток в металлах. Электрический ток в вакууме.

4.3.3. Электрический ток в полупроводниках. Применение полупроводников. Полупроводниковые приборы.

4.5.1. Явление ЭМИ. Правило Ленца. Закон электромагнитной индукции Фарадея. Вихревое электрическое поле. ЭДС индукции в движущемся проводнике.

5.3.4. Контрольная работа по теме «Колебания и волны».

6.2.2. Интерференция света. Кольца Ньютона. Использование интерференции в науке.

6.2.3. Дифракция света. Дифракционная решетка.

6.3.1. Движение со скоростью света. Постулаты СТО. Границы применимости классической механики.

7.2.1. Развитие взглядов на строение вещества. Модели строения атомного ядра. Атомная модель. Опыты Резерфорда. Модель атома по Бору. Квантовые постулаты Бора. Квантовые генераторы.

7.2.3. Ядерные реакции. Искусственная радиоактивность. Деление тяжелых ядер. Цепная реакция. Ядерный реактор.

7.2.6.Контрольная работа по теме «Квантовая физика. Физика атома и ядра».

8.1.2.Лабораторная работа №12 «Изучение карты звездного неба».

Задание №1 (11 минут)

Противостояние Марса произошло 19 мая. В каком созвездии он был виден?

<i>Оценка</i>	<i>Показатели оценки</i>
5	Студент умеет увязывать теорию с практикой (решает задачи, формулирует выводы, умеет пояснить полученные результаты), владеет понятийным аппаратом, полно и глубоко овладел материалом по заданной теме, обосновывает свои суждения и дает правильные ответы на вопросы преподавателя.
4	Студент умеет увязывать теорию с практикой (решает задачи и формулирует выводы, умеет пояснить полученные результаты), владеет понятийным аппаратом, полно и глубоко овладел материалом по заданной теме, но содержание ответов имеют некоторые неточности и требуют уточнения и комментария со стороны преподавателя.
3	Студент знает и понимает материал по заданной теме, но изложение неполное, непоследовательное, допускаются неточности в определении понятий, студент не может обосновать свои ответы на уточняющие вопросы преподавателя.

Задание №2 (11 минут)

На какой широте 22 июня в момент нижней кульминации нижний край Солнца лежит точно на горизонте? Учесть рефракцию.

<i>Оценка</i>	<i>Показатели оценки</i>
5	Студент умеет увязывать теорию с практикой (решает задачи, формулирует выводы, умеет пояснить полученные результаты), владеет понятийным аппаратом, полно и глубоко овладел материалом по заданной теме, обосновывает свои суждения и дает правильные ответы на вопросы преподавателя.
4	Студент умеет увязывать теорию с практикой (решает задачи и формулирует выводы, умеет пояснить полученные результаты), владеет понятийным аппаратом, полно и глубоко овладел материалом по заданной теме, но содержание ответов имеют некоторые неточности и требуют уточнения и комментария со стороны преподавателя.

3	Студент знает и понимает материал по заданной теме, но изложение неполное, непоследовательное, допускаются неточности в определении понятий, студент не может обосновать свои ответы на уточняющие вопросы преподавателя.
---	---

Предметный результат: 3.1 сформированность представлений о роли физики и астрономии в научной картине мира, вкладе ученых в науку

Занятие(-я):

2.1.7. Анализ контрольной работы.

3.1.2. Основное уравнение МКТ идеального газа. Температура и способы ее измерения. Уравнение Менделеева-Клайперона.

4.1.1. Электрические заряды. Закон сохранения электрического заряда. Закон Кулона, границы его применимости. Электрическое поле. Напряженность электрического поля. Принцип суперпозиции полей.

4.2.1. Электрический ток и условия его существования. Сила и плотность тока. Закон Ома для участка цепи. Зависимость электрического сопротивления от характеристик проводника. Сверхпроводимость.

5.2.4. Идеальный трансформатор. Коэффициент трансформации. КПД трансформатора. Производство, передача и потребление электрической энергии.

5.3.2. Принципы радиосвязи. Изобретение радио А.С. Поповым. Применение электромагнитных волн.

6.1.4. Сила света. Освещенность. Законы освещенности.

6.2.3. Дифракция света. Дифракционная решетка.

7.1.1. Квантовая гипотеза Планка. Тепловое излучение. Корпускулярно - волновой дуализм. Фотоны. Давление света. Химическое действие света.

8.1.1. Солнечная система: планеты и малые тела, их характеристики. Система Земля - Луна.

Задание №1 (20 минут)

Подробно раскройте содержание темы "Эволюция Вселенной".

<i>Оценка</i>	<i>Показатели оценки</i>
5	Правильно и полностью раскрыто содержание материала в пределах вопроса, четко и правильно даны определения и раскрыто содержание понятий, точно использованы научные и технические термины, в ответе использованы ранее приобретенные теоретические знания, сделаны необходимые выводы и обобщения.

4	Раскрыто основное содержание материала в пределах вопроса, даны определения и раскрыто содержание понятий, в ответе использованы ранее приобретенные теоретические знания, сделаны необходимые выводы и обобщения, но присутствуют незначительные нарушения в последовательности изложения, имеются одна-две неточности в содержании ответа.
3	Содержание учебного материала изложено фрагментарно, не всегда последовательно, не даны определения, не раскрыто содержание понятий, или они изложены с ошибками, допускаются ошибки и неточности в использовании научной терминологии, отсутствуют выводы и обобщения из предыдущего материала, или возможны ошибки в их изложении.

3. ФОНД ОЦЕНОЧНЫХ СРЕДСТВ ДИСЦИПЛИНЫ, ИСПОЛЬЗУЕМЫЙ ДЛЯ ПРОМЕЖУТОЧНОЙ АТТЕСТАЦИИ

№ семестра	Вид промежуточной аттестации
2	Экзамен

Экзамен может быть выставлен автоматически по результатам текущих контролей
Текущий контроль №1
Текущий контроль №2
Текущий контроль №3
Текущий контроль №4
Текущий контроль №5
Текущий контроль №6
Текущий контроль №7
Текущий контроль №8
Текущий контроль №9
Текущий контроль №10
Текущий контроль №11
Текущий контроль №12

Метод и форма контроля: Устный опрос (Опрос)

Вид контроля: По выбору выполнить 3 теоретических задания

Дидактическая единица для контроля:

.3.1 сформированность представлений о роли физики и астрономии в научной картине мира, вкладе ученых в науку

Задание №1 (из текущего контроля) (20 минут)

Подробно раскройте содержание темы "Механическое движение и его виды. Скорость, ускорение, перемещение при прямолинейном равноускоренном движении".

Оценка	Показатели оценки
5	Правильно и полностью раскрыто содержание материала в пределах вопроса, четко и правильно даны определения и раскрыто содержание понятий, точно использованы научные и технические термины, в ответе использованы ранее приобретенные теоретические знания, сделаны необходимые выводы и обобщения.

4	Раскрыто основное содержание материала в пределах вопроса, даны определения и раскрыто содержание понятий, в ответе использованы ранее приобретенные теоретические знания, сделаны необходимые выводы и обобщения, но присутствуют незначительные нарушения в последовательности изложения, имеются одна-две неточности в содержании ответа.
3	Содержание учебного материала изложено фрагментарно, не всегда последовательно, не даны определения, не раскрыто содержание понятий, или они изложены с ошибками, допускаются ошибки и неточности в использовании научной терминологии, отсутствуют выводы и обобщения из предыдущего материала, или возможны ошибки в их изложении.

Задание №2 (15 минут)

Подробно раскройте содержание темы "Работа силы. Мощность. Энергия".

<i>Оценка</i>	<i>Показатели оценки</i>
5	Правильно и полностью раскрыто содержание материала в пределах вопроса, четко и правильно даны определения и раскрыто содержание понятий, точно использованы научные и технические термины, в ответе использованы ранее приобретенные теоретические знания, сделаны необходимые выводы и обобщения.
4	Раскрыто основное содержание материала в пределах вопроса, даны определения и раскрыто содержание понятий, в ответе использованы ранее приобретенные теоретические знания, сделаны необходимые выводы и обобщения, но присутствуют незначительные нарушения в последовательности изложения, имеются одна-две неточности в содержании ответа.
3	Содержание учебного материала изложено фрагментарно, не всегда последовательно, не даны определения, не раскрыто содержание понятий, или они изложены с ошибками, допускаются ошибки и неточности в использовании научной терминологии, отсутствуют выводы и обобщения из предыдущего материала, или возможны ошибки в их изложении.

Задание №3 (16 минут)

Подробно раскройте содержание темы "Основные положения молекулярно-кинетической теории. Строение газообразных, жидких и твердых тел".

<i>Оценка</i>	<i>Показатели оценки</i>
5	Правильно и полностью раскрыто содержание материала в пределах вопроса, четко и правильно даны определения и раскрыто содержание понятий, точно использованы научные и технические термины, в ответе использованы ранее приобретенные теоретические знания, сделаны необходимые выводы и обобщения.
4	Раскрыто основное содержание материала в пределах вопроса, даны определения и раскрыто содержание понятий, в ответе использованы ранее приобретенные теоретические знания, сделаны необходимые выводы и обобщения, но присутствуют незначительные нарушения в последовательности изложения, имеются одна-две неточности в содержании ответа.
3	Содержание учебного материала изложено фрагментарно, не всегда последовательно, не даны определения, не раскрыто содержание понятий, или они изложены с ошибками, допускаются ошибки и неточности в использовании научной терминологии, отсутствуют выводы и обобщения из предыдущего материала, или возможны ошибки в их изложении.

Задание №4 (из текущего контроля) (20 минут)

Подробно раскройте содержание темы "Эволюция Вселенной".

<i>Оценка</i>	<i>Показатели оценки</i>
5	Правильно и полностью раскрыто содержание материала в пределах вопроса, четко и правильно даны определения и раскрыто содержание понятий, точно использованы научные и технические термины, в ответе использованы ранее приобретенные теоретические знания, сделаны необходимые выводы и обобщения.
4	Раскрыто основное содержание материала в пределах вопроса, даны определения и раскрыто содержание понятий, в ответе использованы ранее приобретенные теоретические знания, сделаны необходимые выводы и обобщения, но присутствуют незначительные нарушения в последовательности изложения, имеются одна-две неточности в содержании ответа.

3	Содержание учебного материала изложено фрагментарно, не всегда последовательно, не даны определения, не раскрыто содержание понятий, или они изложены с ошибками, допускаются ошибки и неточности в использовании научной терминологии, отсутствуют выводы и обобщения из предыдущего материала, или возможны ошибки в их изложении.
---	--

Задание №5 (20 минут)

Подробно раскройте содержание темы "Движение тела, брошенного горизонтально с некоторой высоты".

<i>Оценка</i>	<i>Показатели оценки</i>
5	Правильно и полностью раскрыто содержание материала в пределах вопроса, четко и правильно даны определения и раскрыто содержание понятий, точно использованы научные и технические термины, в ответе использованы ранее приобретенные теоретические знания, сделаны необходимые выводы и обобщения.
4	Раскрыто основное содержание материала в пределах вопроса, даны определения и раскрыто содержание понятий, в ответе использованы ранее приобретенные теоретические знания, сделаны необходимые выводы и обобщения, но присутствуют незначительные нарушения в последовательности изложения, имеются одна-две неточности в содержании ответа.
3	Содержание учебного материала изложено фрагментарно, не всегда последовательно, не даны определения, не раскрыто содержание понятий, или они изложены с ошибками, допускаются ошибки и неточности в использовании научной терминологии, отсутствуют выводы и обобщения из предыдущего материала, или возможны ошибки в их изложении.

Задание №6 (20 минут)

Подробно раскройте содержание темы "Силы трения. Коэффициент трения".

<i>Оценка</i>	<i>Показатели оценки</i>

5	Правильно и полностью раскрыто содержание материала в пределах вопроса, четко и правильно даны определения и раскрыто содержание понятий, точно использованы научные и технические термины, в ответе использованы ранее приобретенные теоретические знания, сделаны необходимые выводы и обобщения.
4	Раскрыто основное содержание материала в пределах вопроса, даны определения и раскрыто содержание понятий, в ответе использованы ранее приобретенные теоретические знания, сделаны необходимые выводы и обобщения, но присутствуют незначительные нарушения в последовательности изложения, имеются одна-две неточности в содержании ответа.
3	Содержание учебного материала изложено фрагментарно, не всегда последовательно, не даны определения, не раскрыто содержание понятий, или они изложены с ошибками, допускаются ошибки и неточности в использовании научной терминологии, отсутствуют выводы и обобщения из предыдущего материала, или возможны ошибки в их изложении.

Дидактическая единица для контроля:

.3.3 владение физическими понятиями и величинами, характеризующими физические процессы

Задание №1 (15 минут)

Подробно раскройте содержание темы "Работа сил электростатического поля. Потенциал. Разность потенциалов".

<i>Оценка</i>	<i>Показатели оценки</i>
5	Правильно и полностью раскрыто содержание материала в пределах вопроса, четко и правильно даны определения и раскрыто содержание понятий, точно использованы научные и технические термины, в ответе использованы ранее приобретенные теоретические знания, сделаны необходимые выводы и обобщения.
4	Раскрыто основное содержание материала в пределах вопроса, даны определения и раскрыто содержание понятий, в ответе использованы ранее приобретенные теоретические знания, сделаны необходимые выводы и обобщения, но присутствуют незначительные нарушения в последовательности изложения, имеются одна-две неточности в содержании ответа.

3	Содержание учебного материала изложено фрагментарно, не всегда последовательно, не даны определения, не раскрыто содержание понятий, или они изложены с ошибками, допускаются ошибки и неточности в использовании научной терминологии, отсутствуют выводы и обобщения из предыдущего материала, или возможны ошибки в их изложении.
---	--

Задание №2 (14 минут)

Подробно раскройте содержание темы "Импульс тела. Закон сохранения импульса. Реактивное движение".

<i>Оценка</i>	<i>Показатели оценки</i>
5	Правильно и полностью раскрыто содержание материала в пределах вопроса, четко и правильно даны определения и раскрыто содержание понятий, точно использованы научные и технические термины, в ответе использованы ранее приобретенные теоретические знания, сделаны необходимые выводы и обобщения.
4	Раскрыто основное содержание материала в пределах вопроса, даны определения и раскрыто содержание понятий, в ответе использованы ранее приобретенные теоретические знания, сделаны необходимые выводы и обобщения, но присутствуют незначительные нарушения в последовательности изложения, имеются одна-две неточности в содержании ответа.
3	Содержание учебного материала изложено фрагментарно, не всегда последовательно, не даны определения, не раскрыто содержание понятий, или они изложены с ошибками, допускаются ошибки и неточности в использовании научной терминологии, отсутствуют выводы и обобщения из предыдущего материала, или возможны ошибки в их изложении.

Задание №3 (14 минут)

Подробно раскройте содержание темы "Виды механической энергии. Закон сохранения механической энергии".

<i>Оценка</i>	<i>Показатели оценки</i>

5	Правильно и полностью раскрыто содержание материала в пределах вопроса, четко и правильно даны определения и раскрыто содержание понятий, точно использованы научные и технические термины, в ответе использованы ранее приобретенные теоретические знания, сделаны необходимые выводы и обобщения.
4	Раскрыто основное содержание материала в пределах вопроса, даны определения и раскрыто содержание понятий, в ответе использованы ранее приобретенные теоретические знания, сделаны необходимые выводы и обобщения, но присутствуют незначительные нарушения в последовательности изложения, имеются одна-две неточности в содержании ответа.
3	Содержание учебного материала изложено фрагментарно, не всегда последовательно, не даны определения, не раскрыто содержание понятий, или они изложены с ошибками, допускаются ошибки и неточности в использовании научной терминологии, отсутствуют выводы и обобщения из предыдущего материала, или возможны ошибки в их изложении.

Задание №4 (из текущего контроля) (20 минут)

Подробно раскройте содержание темы "Волны. Характеристики волны. Ультразвук".

<i>Оценка</i>	<i>Показатели оценки</i>
5	Правильно и полностью раскрыто содержание материала в пределах вопроса, четко и правильно даны определения и раскрыто содержание понятий, точно использованы научные и технические термины, в ответе использованы ранее приобретенные теоретические знания, сделаны необходимые выводы и обобщения.
4	Раскрыто основное содержание материала в пределах вопроса, даны определения и раскрыто содержание понятий, в ответе использованы ранее приобретенные теоретические знания, сделаны необходимые выводы и обобщения, но присутствуют незначительные нарушения в последовательности изложения, имеются одна-две неточности в содержании ответа.

3	Содержание учебного материала изложено фрагментарно, не всегда последовательно, не даны определения, не раскрыто содержание понятий, или они изложены с ошибками, допускаются ошибки и неточности в использовании научной терминологии, отсутствуют выводы и обобщения из предыдущего материала, или возможны ошибки в их изложении.
---	--

Задание №5 (18 минут)

Подробно раскройте содержание темы "Механические колебания. Превращение энергии при механических колебаниях. Резонан".

<i>Оценка</i>	<i>Показатели оценки</i>
5	Правильно и полностью раскрыто содержание материала в пределах вопроса, четко и правильно даны определения и раскрыто содержание понятий, точно использованы научные и технические термины, в ответе использованы ранее приобретенные теоретические знания, сделаны необходимые выводы и обобщения.
4	Раскрыто основное содержание материала в пределах вопроса, даны определения и раскрыто содержание понятий, в ответе использованы ранее приобретенные теоретические знания, сделаны необходимые выводы и обобщения, но присутствуют незначительные нарушения в последовательности изложения, имеются одна-две неточности в содержании ответа.
3	Содержание учебного материала изложено фрагментарно, не всегда последовательно, не даны определения, не раскрыто содержание понятий, или они изложены с ошибками, допускаются ошибки и неточности в использовании научной терминологии, отсутствуют выводы и обобщения из предыдущего материала, или возможны ошибки в их изложении.

Задание №6 (14 минут)

Подробно раскройте содержание темы "Трансформатор".

<i>Оценка</i>	<i>Показатели оценки</i>

5	Правильно и полностью раскрыто содержание материала в пределах вопроса, четко и правильно даны определения и раскрыто содержание понятий, точно использованы научные и технические термины, в ответе использованы ранее приобретенные теоретические знания, сделаны необходимые выводы и обобщения.
4	Раскрыто основное содержание материала в пределах вопроса, даны определения и раскрыто содержание понятий, в ответе использованы ранее приобретенные теоретические знания, сделаны необходимые выводы и обобщения, но присутствуют незначительные нарушения в последовательности изложения, имеются одна-две неточности в содержании ответа.
3	Содержание учебного материала изложено фрагментарно, не всегда последовательно, не даны определения, не раскрыто содержание понятий, или они изложены с ошибками, допускаются ошибки и неточности в использовании научной терминологии, отсутствуют выводы и обобщения из предыдущего материала, или возможны ошибки в их изложении.

Задание №7 (14 минут)

Подробно раскройте содержание темы "Механические колебания. Превращение энергии при механических колебаниях. Резонанс".

<i>Оценка</i>	<i>Показатели оценки</i>
5	Правильно и полностью раскрыто содержание материала в пределах вопроса, четко и правильно даны определения и раскрыто содержание понятий, точно использованы научные и технические термины, в ответе использованы ранее приобретенные теоретические знания, сделаны необходимые выводы и обобщения.
4	Раскрыто основное содержание материала в пределах вопроса, даны определения и раскрыто содержание понятий, в ответе использованы ранее приобретенные теоретические знания, сделаны необходимые выводы и обобщения, но присутствуют незначительные нарушения в последовательности изложения, имеются одна-две неточности в содержании ответа.

3	Содержание учебного материала изложено фрагментарно, не всегда последовательно, не даны определения, не раскрыто содержание понятий, или они изложены с ошибками, допускаются ошибки и неточности в использовании научной терминологии, отсутствуют выводы и обобщения из предыдущего материала, или возможны ошибки в их изложении.
---	--

Задание №8 (из текущего контроля) (11 минут)

Автомобиль, двигавшийся со скоростью 30 м/с, начал тормозить. Чему будет равна его скорость через 1 минуту, если ускорение при торможении равно $0,3 \text{ м/с}^2$?

<i>Оценка</i>	<i>Показатели оценки</i>
5	Студент умеет увязывать теорию с практикой (решает задачи, формулирует выводы, умеет пояснить полученные результаты), владеет понятийным аппаратом, полно и глубоко овладел материалом по заданной теме, обосновывает свои суждения и дает правильные ответы на вопросы преподавателя.
4	Студент умеет увязывать теорию с практикой (решает задачи и формулирует выводы, умеет пояснить полученные результаты), владеет понятийным аппаратом, полно и глубоко овладел материалом по заданной теме, но содержание ответов имеют некоторые неточности и требуют уточнения и комментария со стороны преподавателя.
3	Студент знает и понимает материал по заданной теме, но изложение неполное, непоследовательное, допускаются неточности в определении понятий, студент не может обосновать свои ответы на уточняющие вопросы преподавателя.

Дидактическая единица для контроля:

.3.7 сформированность умение решать расчетные задачи с использованием физических законов и принципов; решение качественных задач на основе изученных законов и явлений

Задание №1 (10 минут)

Электрон со скоростью $5 \cdot 10^7 \text{ м/с}$ влетает в однородное магнитное поле с индукцией $0,8 \text{ Тл}$ под углом 30° к линиям индукции. Найти силу, действующую на электрон. Определить радиус окружности, по которой движется электрон.

<i>Оценка</i>	<i>Показатели оценки</i>

5	Студент умеет увязывать теорию с практикой (решает задачи, формулирует выводы, умеет пояснить полученные результаты), владеет понятийным аппаратом, полно и глубоко овладел материалом по заданной теме, обосновывает свои суждения и дает правильные ответы на вопросы преподавателя.
4	Студент умеет увязывать теорию с практикой (решает задачи и формулирует выводы, умеет пояснить полученные результаты), владеет понятийным аппаратом, полно и глубоко овладел материалом по заданной теме, но содержание ответов имеют некоторые неточности и требуют уточнения и комментария со стороны преподавателя.
3	Студент знает и понимает материал по заданной теме, но изложение неполное, непоследовательное, допускаются неточности в определении понятий, студент не может обосновать свои ответы на уточняющие вопросы преподавателя.

Задание №2 (из текущего контроля) (11 минут)

Найти емкость системы конденсаторов, изображенной на рисунке. Емкость каждого конденсатора 0,5 мкФ.

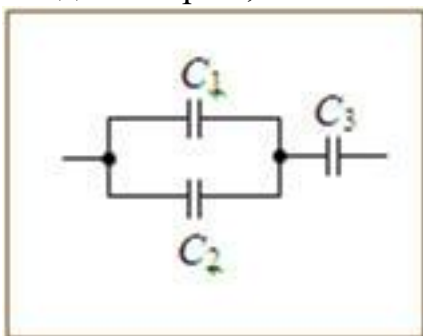

<i>Оценка</i>	<i>Показатели оценки</i>
5	Студент умеет увязывать теорию с практикой (решает задачи, формулирует выводы, умеет пояснить полученные результаты), владеет понятийным аппаратом, полно и глубоко овладел материалом по заданной теме, обосновывает свои суждения и дает правильные ответы на вопросы преподавателя.

4	Студент умеет увязывать теорию с практикой (решает задачи и формулирует выводы, умеет пояснить полученные результаты), владеет понятийным аппаратом, полно и глубоко овладел материалом по заданной теме, но содержание ответов имеют некоторые неточности и требуют уточнения и комментария со стороны преподавателя.
3	Студент знает и понимает материал по заданной теме, но изложение неполное, непоследовательное, допускаются неточности в определении понятий, студент не может обосновать свои ответы на уточняющие вопросы преподавателя.

Задание №3 (из текущего контроля) (11 минут)

Какая ЭДС самоиндукции возбуждается в обмотке электромагнита с индуктивностью 0,4 Гн при изменении силы тока на 5 А за 0,2 секунды?

<i>Оценка</i>	<i>Показатели оценки</i>
5	Студент умеет увязывать теорию с практикой (решает задачи, формулирует выводы, умеет пояснить полученные результаты), владеет понятийным аппаратом, полно и глубоко овладел материалом по заданной теме, обосновывает свои суждения и дает правильные ответы на вопросы преподавателя.
4	Студент умеет увязывать теорию с практикой (решает задачи и формулирует выводы, умеет пояснить полученные результаты), владеет понятийным аппаратом, полно и глубоко овладел материалом по заданной теме, но содержание ответов имеют некоторые неточности и требуют уточнения и комментария со стороны преподавателя.
3	Студент знает и понимает материал по заданной теме, но изложение неполное, непоследовательное, допускаются неточности в определении понятий, студент не может обосновать свои ответы на уточняющие вопросы преподавателя.

Задание №4 (10 минут)

Координата колеблющегося тела изменяется по закону: $x = 0,1 \cdot \cos \pi t$. Определить амплитуду, период и частоту колебаний.

<i>Оценка</i>	<i>Показатели оценки</i>

5	Студент умеет увязывать теорию с практикой (решает задачи, формулирует выводы, умеет пояснить полученные результаты), владеет понятийным аппаратом, полно и глубоко овладел материалом по заданной теме, обосновывает свои суждения и дает правильные ответы на вопросы преподавателя.
4	Студент умеет увязывать теорию с практикой (решает задачи и формулирует выводы, умеет пояснить полученные результаты), владеет понятийным аппаратом, полно и глубоко овладел материалом по заданной теме, но содержание ответов имеют некоторые неточности и требуют уточнения и комментария со стороны преподавателя.
3	Студент знает и понимает материал по заданной теме, но изложение неполное, непоследовательное, допускаются неточности в определении понятий, студент не может обосновать свои ответы на уточняющие вопросы преподавателя.

Задание №5 (из текущего контроля) (20 минут)

Подробно раскройте содержание темы "Характеристика твердого состояния вещества. Свойства твердых тел. Плавление и кристаллизация".

Оценка	Показатели оценки
5	Правильно и полностью раскрыто содержание материала в пределах вопроса, четко и правильно даны определения и раскрыто содержание понятий, точно использованы научные и технические термины, в ответе использованы ранее приобретенные теоретические знания, сделаны необходимые выводы и обобщения.
4	Раскрыто основное содержание материала в пределах вопроса, даны определения и раскрыто содержание понятий, в ответе использованы ранее приобретенные теоретические знания, сделаны необходимые выводы и обобщения, но присутствуют незначительные нарушения в последовательности изложения, имеются одна-две неточности в содержании ответа.
3	Содержание учебного материала изложено фрагментарно, не всегда последовательно, не даны определения, не раскрыто содержание понятий, или они изложены с ошибками, допускаются ошибки и неточности в использовании научной терминологии, отсутствуют выводы и обобщения из предыдущего материала, или возможны ошибки в их изложении.

Задание №6 (из текущего контроля) (11 минут)

За 5 мс в соленоиде, содержащем 500 витков провода, магнитный поток равномерно убывает с 7 до 3 Вб. Найдите ЭДС индукции в соленоиде.

<i>Оценка</i>	<i>Показатели оценки</i>
5	Студент умеет увязывать теорию с практикой (решает задачи, формулирует выводы, умеет пояснить полученные результаты), владеет понятийным аппаратом, полно и глубоко овладел материалом по заданной теме, обосновывает свои суждения и дает правильные ответы на вопросы преподавателя.
4	Студент умеет увязывать теорию с практикой (решает задачи и формулирует выводы, умеет пояснить полученные результаты), владеет понятийным аппаратом, полно и глубоко овладел материалом по заданной теме, но содержание ответов имеют некоторые неточности и требуют уточнения и комментария со стороны преподавателя.
3	Студент знает и понимает материал по заданной теме, но изложение неполное, непоследовательное, допускаются неточности в определении понятий, студент не может обосновать свои ответы на уточняющие вопросы преподавателя.

Задание №7 (из текущего контроля) (11 минут)

При перемещении заряда между точками с разностью потенциалов 1 кВ электрическое поле совершило работу 40 мкДж. Чему равен заряд.

<i>Оценка</i>	<i>Показатели оценки</i>
5	Студент умеет увязывать теорию с практикой (решает задачи, формулирует выводы, умеет пояснить полученные результаты), владеет понятийным аппаратом, полно и глубоко овладел материалом по заданной теме, обосновывает свои суждения и дает правильные ответы на вопросы преподавателя.
4	Студент умеет увязывать теорию с практикой (решает задачи и формулирует выводы, умеет пояснить полученные результаты), владеет понятийным аппаратом, полно и глубоко овладел материалом по заданной теме, но содержание ответов имеют некоторые неточности и требуют уточнения и комментария со стороны преподавателя.

3	Студент знает и понимает материал по заданной теме, но изложение неполное, непоследовательное, допускаются неточности в определении понятий, студент не может обосновать свои ответы на уточняющие вопросы преподавателя.
---	---

Дидактическая единица для контроля:

.3.2 сформированность умений распознавать физические явления (процессы) и объяснять их на основе изученных законов

Задание №1 (из текущего контроля) (20 минут)

Подробно раскройте содержание темы "Взаимодействие тел. Сила. Законы Ньютона".

<i>Оценка</i>	<i>Показатели оценки</i>
5	Правильно и полностью раскрыто содержание материала в пределах вопроса, четко и правильно даны определения и раскрыто содержание понятий, точно использованы научные и технические термины, в ответе использованы ранее приобретенные теоретические знания, сделаны необходимые выводы и обобщения.
4	Раскрыто основное содержание материала в пределах вопроса, даны определения и раскрыто содержание понятий, в ответе использованы ранее приобретенные теоретические знания, сделаны необходимые выводы и обобщения, но присутствуют незначительные нарушения в последовательности изложения, имеются одна-две неточности в содержании ответа.
3	Содержание учебного материала изложено фрагментарно, не всегда последовательно, не даны определения, не раскрыто содержание понятий, или они изложены с ошибками, допускаются ошибки и неточности в использовании научной терминологии, отсутствуют выводы и обобщения из предыдущего материала, или возможны ошибки в их изложении.

Задание №2 (20 минут)

Подробно раскройте содержание темы "Закон всемирного тяготения. Сила тяжести. Вес тела. Невесомость".

<i>Оценка</i>	<i>Показатели оценки</i>

5	Правильно и полностью раскрыто содержание материала в пределах вопроса, четко и правильно даны определения и раскрыто содержание понятий, точно использованы научные и технические термины, в ответе использованы ранее приобретенные теоретические знания, сделаны необходимые выводы и обобщения.
4	Раскрыто основное содержание материала в пределах вопроса, даны определения и раскрыто содержание понятий, в ответе использованы ранее приобретенные теоретические знания, сделаны необходимые выводы и обобщения, но присутствуют незначительные нарушения в последовательности изложения, имеются одна-две неточности в содержании ответа.
3	Содержание учебного материала изложено фрагментарно, не всегда последовательно, не даны определения, не раскрыто содержание понятий, или они изложены с ошибками, допускаются ошибки и неточности в использовании научной терминологии, отсутствуют выводы и обобщения из предыдущего материала, или возможны ошибки в их изложении.

Задание №3 (14 минут)

Подробно раскройте содержание темы "Электромагнитные колебания. Колебательный контур. Переменный ток".

<i>Оценка</i>	<i>Показатели оценки</i>
5	Правильно и полностью раскрыто содержание материала в пределах вопроса, четко и правильно даны определения и раскрыто содержание понятий, точно использованы научные и технические термины, в ответе использованы ранее приобретенные теоретические знания, сделаны необходимые выводы и обобщения.
4	Раскрыто основное содержание материала в пределах вопроса, даны определения и раскрыто содержание понятий, в ответе использованы ранее приобретенные теоретические знания, сделаны необходимые выводы и обобщения, но присутствуют незначительные нарушения в последовательности изложения, имеются одна-две неточности в содержании ответа.

3	Содержание учебного материала изложено фрагментарно, не всегда последовательно, не даны определения, не раскрыто содержание понятий, или они изложены с ошибками, допускаются ошибки и неточности в использовании научной терминологии, отсутствуют выводы и обобщения из предыдущего материала, или возможны ошибки в их изложении.
---	--

Задание №4 (16 минут)

Подробно раскройте содержание темы "Внутренняя энергия. Первый закон термодинамики. Применение первого закона термодинамики к изопроцессам".

<i>Оценка</i>	<i>Показатели оценки</i>
5	Правильно и полностью раскрыто содержание материала в пределах вопроса, четко и правильно даны определения и раскрыто содержание понятий, точно использованы научные и технические термины, в ответе использованы ранее приобретенные теоретические знания, сделаны необходимые выводы и обобщения.
4	Раскрыто основное содержание материала в пределах вопроса, даны определения и раскрыто содержание понятий, в ответе использованы ранее приобретенные теоретические знания, сделаны необходимые выводы и обобщения, но присутствуют незначительные нарушения в последовательности изложения, имеются одна-две неточности в содержании ответа.
3	Содержание учебного материала изложено фрагментарно, не всегда последовательно, не даны определения, не раскрыто содержание понятий, или они изложены с ошибками, допускаются ошибки и неточности в использовании научной терминологии, отсутствуют выводы и обобщения из предыдущего материала, или возможны ошибки в их изложении.

Задание №5 (18 минут)

Подробно раскройте содержание темы "Характеристика жидкого состояния вещества. Капиллярные явления".

<i>Оценка</i>	<i>Показатели оценки</i>

5	Правильно и полностью раскрыто содержание материала в пределах вопроса, четко и правильно даны определения и раскрыто содержание понятий, точно использованы научные и технические термины, в ответе использованы ранее приобретенные теоретические знания, сделаны необходимые выводы и обобщения.
4	Раскрыто основное содержание материала в пределах вопроса, даны определения и раскрыто содержание понятий, в ответе использованы ранее приобретенные теоретические знания, сделаны необходимые выводы и обобщения, но присутствуют незначительные нарушения в последовательности изложения, имеются одна-две неточности в содержании ответа.
3	Содержание учебного материала изложено фрагментарно, не всегда последовательно, не даны определения, не раскрыто содержание понятий, или они изложены с ошибками, допускаются ошибки и неточности в использовании научной терминологии, отсутствуют выводы и обобщения из предыдущего материала, или возможны ошибки в их изложении.

Задание №6 (14 минут)

Подробно раскройте содержание темы "Закон сохранения электрического заряда. Закон Кулона".

<i>Оценка</i>	<i>Показатели оценки</i>
5	Правильно и полностью раскрыто содержание материала в пределах вопроса, четко и правильно даны определения и раскрыто содержание понятий, точно использованы научные и технические термины, в ответе использованы ранее приобретенные теоретические знания, сделаны необходимые выводы и обобщения.
4	Раскрыто основное содержание материала в пределах вопроса, даны определения и раскрыто содержание понятий, в ответе использованы ранее приобретенные теоретические знания, сделаны необходимые выводы и обобщения, но присутствуют незначительные нарушения в последовательности изложения, имеются одна-две неточности в содержании ответа.

3	Содержание учебного материала изложено фрагментарно, не всегда последовательно, не даны определения, не раскрыто содержание понятий, или они изложены с ошибками, допускаются ошибки и неточности в использовании научной терминологии, отсутствуют выводы и обобщения из предыдущего материала, или возможны ошибки в их изложении.
---	--

Задание №7 (из текущего контроля) (20 минут)

Подробно раскройте содержание темы "Радиоактивность. Виды радиоактивных излучений. Биологическое действие ионизирующих излучений".

<i>Оценка</i>	<i>Показатели оценки</i>
5	Правильно и полностью раскрыто содержание материала в пределах вопроса, четко и правильно даны определения и раскрыто содержание понятий, точно использованы научные и технические термины, в ответе использованы ранее приобретенные теоретические знания, сделаны необходимые выводы и обобщения.
4	Раскрыто основное содержание материала в пределах вопроса, даны определения и раскрыто содержание понятий, в ответе использованы ранее приобретенные теоретические знания, сделаны необходимые выводы и обобщения, но присутствуют незначительные нарушения в последовательности изложения, имеются одна-две неточности в содержании ответа.
3	Содержание учебного материала изложено фрагментарно, не всегда последовательно, не даны определения, не раскрыто содержание понятий, или они изложены с ошибками, допускаются ошибки и неточности в использовании научной терминологии, отсутствуют выводы и обобщения из предыдущего материала, или возможны ошибки в их изложении.

Задание №8 (20 минут)

Подробно раскройте содержание темы "Состав ядра атома. Изотопы. Цепная ядерная реакция и условия ее протекания".

<i>Оценка</i>	<i>Показатели оценки</i>

5	Правильно и полностью раскрыто содержание материала в пределах вопроса, четко и правильно даны определения и раскрыто содержание понятий, точно использованы научные и технические термины, в ответе использованы ранее приобретенные теоретические знания, сделаны необходимые выводы и обобщения.
4	Раскрыто основное содержание материала в пределах вопроса, даны определения и раскрыто содержание понятий, в ответе использованы ранее приобретенные теоретические знания, сделаны необходимые выводы и обобщения, но присутствуют незначительные нарушения в последовательности изложения, имеются одна-две неточности в содержании ответа.
3	Содержание учебного материала изложено фрагментарно, не всегда последовательно, не даны определения, не раскрыто содержание понятий, или они изложены с ошибками, допускаются ошибки и неточности в использовании научной терминологии, отсутствуют выводы и обобщения из предыдущего материала, или возможны ошибки в их изложении.

Задание №9 (из текущего контроля) (20 минут)

Подробно раскройте содержание темы "Емкость. Конденсаторы. Соединение конденсаторов".

<i>Оценка</i>	<i>Показатели оценки</i>
5	Правильно и полностью раскрыто содержание материала в пределах вопроса, четко и правильно даны определения и раскрыто содержание понятий, точно использованы научные и технические термины, в ответе использованы ранее приобретенные теоретические знания, сделаны необходимые выводы и обобщения.
4	Раскрыто основное содержание материала в пределах вопроса, даны определения и раскрыто содержание понятий, в ответе использованы ранее приобретенные теоретические знания, сделаны необходимые выводы и обобщения, но присутствуют незначительные нарушения в последовательности изложения, имеются одна-две неточности в содержании ответа.

3	Содержание учебного материала изложено фрагментарно, не всегда последовательно, не даны определения, не раскрыто содержание понятий, или они изложены с ошибками, допускаются ошибки и неточности в использовании научной терминологии, отсутствуют выводы и обобщения из предыдущего материала, или возможны ошибки в их изложении.
---	--

Задание №10 (20 минут)

Подробно раскройте содержание темы "Напряженность электрического поля".

<i>Оценка</i>	<i>Показатели оценки</i>
5	Правильно и полностью раскрыто содержание материала в пределах вопроса, четко и правильно даны определения и раскрыто содержание понятий, точно использованы научные и технические термины, в ответе использованы ранее приобретенные теоретические знания, сделаны необходимые выводы и обобщения.
4	Раскрыто основное содержание материала в пределах вопроса, даны определения и раскрыто содержание понятий, в ответе использованы ранее приобретенные теоретические знания, сделаны необходимые выводы и обобщения, но присутствуют незначительные нарушения в последовательности изложения, имеются одна-две неточности в содержании ответа.
3	Содержание учебного материала изложено фрагментарно, не всегда последовательно, не даны определения, не раскрыто содержание понятий, или они изложены с ошибками, допускаются ошибки и неточности в использовании научной терминологии, отсутствуют выводы и обобщения из предыдущего материала, или возможны ошибки в их изложении.

Дидактическая единица для контроля:

.3.6 владение основными методами научного познания в физике; соблюдение правил безопасности при работе с оборудованием

Задание №1 (14 минут)

Подробно раскройте содержание темы "Полупроводники. Собственная проводимость. Полупроводниковые приборы".

<i>Оценка</i>	<i>Показатели оценки</i>

5	Правильно и полностью раскрыто содержание материала в пределах вопроса, четко и правильно даны определения и раскрыто содержание понятий, точно использованы научные и технические термины, в ответе использованы ранее приобретенные теоретические знания, сделаны необходимые выводы и обобщения.
4	Раскрыто основное содержание материала в пределах вопроса, даны определения и раскрыто содержание понятий, в ответе использованы ранее приобретенные теоретические знания, сделаны необходимые выводы и обобщения, но присутствуют незначительные нарушения в последовательности изложения, имеются одна-две неточности в содержании ответа.
3	Содержание учебного материала изложено фрагментарно, не всегда последовательно, не даны определения, не раскрыто содержание понятий, или они изложены с ошибками, допускаются ошибки и неточности в использовании научной терминологии, отсутствуют выводы и обобщения из предыдущего материала, или возможны ошибки в их изложении.

Задание №2 (из текущего контроля) (11 минут)

Удлинитель длиной 30 м сделан из медного провода радиусом 1 мм. Каково сопротивление удлинителя? Удельное сопротивление меди $1,72 \cdot 10^{-8}$ Ом·м.

<i>Оценка</i>	<i>Показатели оценки</i>
5	Студент умеет увязывать теорию с практикой (решает задачи, формулирует выводы, умеет пояснить полученные результаты), владеет понятийным аппаратом, полно и глубоко овладел материалом по заданной теме, обосновывает свои суждения и дает правильные ответы на вопросы преподавателя.
4	Студент умеет увязывать теорию с практикой (решает задачи и формулирует выводы, умеет пояснить полученные результаты), владеет понятийным аппаратом, полно и глубоко овладел материалом по заданной теме, но содержание ответов имеют некоторые неточности и требуют уточнения и комментария со стороны преподавателя.
3	Студент знает и понимает материал по заданной теме, но изложение неполное, непоследовательное, допускаются неточности в определении понятий, студент не может обосновать свои ответы на уточняющие вопросы преподавателя.

Задание №3 (из текущего контроля) (20 минут)

Подробно раскройте содержание темы "Линзы. Формула тонкой линзы. Построение изображений".

<i>Оценка</i>	<i>Показатели оценки</i>
5	Правильно и полностью раскрыто содержание материала в пределах вопроса, четко и правильно даны определения и раскрыто содержание понятий, точно использованы научные и технические термины, в ответе использованы ранее приобретенные теоретические знания, сделаны необходимые выводы и обобщения.
4	Раскрыто основное содержание материала в пределах вопроса, даны определения и раскрыто содержание понятий, в ответе использованы ранее приобретенные теоретические знания, сделаны необходимые выводы и обобщения, но присутствуют незначительные нарушения в последовательности изложения, имеются одна-две неточности в содержании ответа.
3	Содержание учебного материала изложено фрагментарно, не всегда последовательно, не даны определения, не раскрыто содержание понятий, или они изложены с ошибками, допускаются ошибки и неточности в использовании научной терминологии, отсутствуют выводы и обобщения из предыдущего материала, или возможны ошибки в их изложении.

Задание №4 (из текущего контроля) (11 минут)

Определите массу водорода, находящегося в баллоне емкостью 20 л под давлением 830 кПа при температуре 17 °С.

<i>Оценка</i>	<i>Показатели оценки</i>
5	Студент умеет увязывать теорию с практикой (решает задачи, формулирует выводы, умеет пояснить полученные результаты), владеет понятийным аппаратом, полно и глубоко овладел материалом по заданной теме, обосновывает свои суждения и дает правильные ответы на вопросы преподавателя.

4	Студент умеет увязывать теорию с практикой (решает задачи и формулирует выводы, умеет пояснить полученные результаты), владеет понятийным аппаратом, полно и глубоко овладел материалом по заданной теме, но содержание ответов имеют некоторые неточности и требуют уточнения и комментария со стороны преподавателя.
3	Студент знает и понимает материал по заданной теме, но изложение неполное, непоследовательное, допускаются неточности в определении понятий, студент не может обосновать свои ответы на уточняющие вопросы преподавателя.

Задание №5 (из текущего контроля) (11 минут)

Дайте название каждого изопроцесса цикла. Изобразите процесс в координатных осях PV , VT .

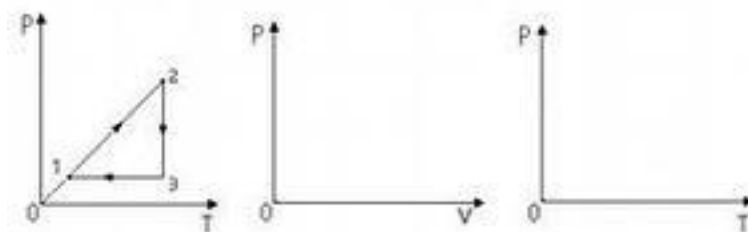

<i>Оценка</i>	<i>Показатели оценки</i>
5	Студент умеет увязывать теорию с практикой (решает задачи, формулирует выводы, умеет пояснить полученные результаты), владеет понятийным аппаратом, полно и глубоко овладел материалом по заданной теме, обосновывает свои суждения и дает правильные ответы на вопросы преподавателя.
4	Студент умеет увязывать теорию с практикой (решает задачи и формулирует выводы, умеет пояснить полученные результаты), владеет понятийным аппаратом, полно и глубоко овладел материалом по заданной теме, но содержание ответов имеют некоторые неточности и требуют уточнения и комментария со стороны преподавателя.
3	Студент знает и понимает материал по заданной теме, но изложение неполное, непоследовательное, допускаются неточности в определении понятий, студент не может обосновать свои ответы на уточняющие вопросы преподавателя.

Задание №6 (14 минут)

Подробно раскройте содержание темы "Деформация. Закон Гука".

Оценка	Показатели оценки
5	Правильно и полностью раскрыто содержание материала в пределах вопроса, четко и правильно даны определения и раскрыто содержание понятий, точно использованы научные и технические термины, в ответе использованы ранее приобретенные теоретические знания, сделаны необходимые выводы и обобщения.
4	Раскрыто основное содержание материала в пределах вопроса, даны определения и раскрыто содержание понятий, в ответе использованы ранее приобретенные теоретические знания, сделаны необходимые выводы и обобщения, но присутствуют незначительные нарушения в последовательности изложения, имеются одна-две неточности в содержании ответа.
3	Содержание учебного материала изложено фрагментарно, не всегда последовательно, не даны определения, не раскрыто содержание понятий, или они изложены с ошибками, допускаются ошибки и неточности в использовании научной терминологии, отсутствуют выводы и обобщения из предыдущего материала, или возможны ошибки в их изложении.

Задание №7 (14 минут)

Подробно раскройте содержание темы "Дисперсия света".

Оценка	Показатели оценки
5	Правильно и полностью раскрыто содержание материала в пределах вопроса, четко и правильно даны определения и раскрыто содержание понятий, точно использованы научные и технические термины, в ответе использованы ранее приобретенные теоретические знания, сделаны необходимые выводы и обобщения.
4	Раскрыто основное содержание материала в пределах вопроса, даны определения и раскрыто содержание понятий, в ответе использованы ранее приобретенные теоретические знания, сделаны необходимые выводы и обобщения, но присутствуют незначительные нарушения в последовательности изложения, имеются одна-две неточности в содержании ответа.

3	Содержание учебного материала изложено фрагментарно, не всегда последовательно, не даны определения, не раскрыто содержание понятий, или они изложены с ошибками, допускаются ошибки и неточности в использовании научной терминологии, отсутствуют выводы и обобщения из предыдущего материала, или возможны ошибки в их изложении.
---	--

Задание №8 (из текущего контроля) (11 минут)

Стальная проволока, площадь сечения которой 1 мм^2 , а длина 1 м, при нагрузке в 200 Н удлинилась на 1 мм. Определите модуль упругости стали.

<i>Оценка</i>	<i>Показатели оценки</i>
5	Студент умеет увязывать теорию с практикой (решает задачи, формулирует выводы, умеет пояснить полученные результаты), владеет понятийным аппаратом, полно и глубоко овладел материалом по заданной теме, обосновывает свои суждения и дает правильные ответы на вопросы преподавателя.
4	Студент умеет увязывать теорию с практикой (решает задачи и формулирует выводы, умеет пояснить полученные результаты), владеет понятийным аппаратом, полно и глубоко овладел материалом по заданной теме, но содержание ответов имеют некоторые неточности и требуют уточнения и комментария со стороны преподавателя.
3	Студент знает и понимает материал по заданной теме, но изложение неполное, непоследовательное, допускаются неточности в определении понятий, студент не может обосновать свои ответы на уточняющие вопросы преподавателя.

Задание №9 (14 минут)

Подробно раскройте содержание темы "Основное уравнение МКТ. Температура".

<i>Оценка</i>	<i>Показатели оценки</i>
5	Правильно и полностью раскрыто содержание материала в пределах вопроса, четко и правильно даны определения и раскрыто содержание понятий, точно использованы научные и технические термины, в ответе использованы ранее приобретенные теоретические знания, сделаны необходимые выводы и обобщения.

4	Раскрыто основное содержание материала в пределах вопроса, даны определения и раскрыто содержание понятий, в ответе использованы ранее приобретенные теоретические знания, сделаны необходимые выводы и обобщения, но присутствуют незначительные нарушения в последовательности изложения, имеются одна-две неточности в содержании ответа.
3	Содержание учебного материала изложено фрагментарно, не всегда последовательно, не даны определения, не раскрыто содержание понятий, или они изложены с ошибками, допускаются ошибки и неточности в использовании научной терминологии, отсутствуют выводы и обобщения из предыдущего материала, или возможны ошибки в их изложении.

Задание №10 (20 минут)

Подробно раскройте содержание темы "Методы регистрации ионизирующих излучений".

<i>Оценка</i>	<i>Показатели оценки</i>
5	Правильно и полностью раскрыто содержание материала в пределах вопроса, четко и правильно даны определения и раскрыто содержание понятий, точно использованы научные и технические термины, в ответе использованы ранее приобретенные теоретические знания, сделаны необходимые выводы и обобщения.
4	Раскрыто основное содержание материала в пределах вопроса, даны определения и раскрыто содержание понятий, в ответе использованы ранее приобретенные теоретические знания, сделаны необходимые выводы и обобщения, но присутствуют незначительные нарушения в последовательности изложения, имеются одна-две неточности в содержании ответа.
3	Содержание учебного материала изложено фрагментарно, не всегда последовательно, не даны определения, не раскрыто содержание понятий, или они изложены с ошибками, допускаются ошибки и неточности в использовании научной терминологии, отсутствуют выводы и обобщения из предыдущего материала, или возможны ошибки в их изложении.

Дидактическая единица для контроля:

.3.5 умение учитывать границы применения изученных физических моделей при

решении физических задач

Задание №1 (из текущего контроля) (11 минут)

Определите период свободных электромагнитных колебаний в колебательном контуре: емкость конденсатора 100 мкФ, индуктивность катушки 10 мГн.

<i>Оценка</i>	<i>Показатели оценки</i>
5	Студент умеет увязывать теорию с практикой (решает задачи, формулирует выводы, умеет пояснить полученные результаты), владеет понятийным аппаратом, полно и глубоко овладел материалом по заданной теме, обосновывает свои суждения и дает правильные ответы на вопросы преподавателя.
4	Студент умеет увязывать теорию с практикой (решает задачи и формулирует выводы, умеет пояснить полученные результаты), владеет понятийным аппаратом, полно и глубоко овладел материалом по заданной теме, но содержание ответов имеют некоторые неточности и требуют уточнения и комментария со стороны преподавателя.
3	Студент знает и понимает материал по заданной теме, но изложение неполное, непоследовательное, допускаются неточности в определении понятий, студент не может обосновать свои ответы на уточняющие вопросы преподавателя.

Задание №2 (из текущего контроля) (20 минут)

Подробно раскройте содержание темы "Идеальный газ. Основное уравнение молекулярно-кинетической теории идеального газа. Температура и ее измерение".

<i>Оценка</i>	<i>Показатели оценки</i>
5	Правильно и полностью раскрыто содержание материала в пределах вопроса, четко и правильно даны определения и раскрыто содержание понятий, точно использованы научные и технические термины, в ответе использованы ранее приобретенные теоретические знания, сделаны необходимые выводы и обобщения.
4	Раскрыто основное содержание материала в пределах вопроса, даны определения и раскрыто содержание понятий, в ответе использованы ранее приобретенные теоретические знания, сделаны необходимые выводы и обобщения, но присутствуют незначительные нарушения в последовательности изложения, имеются одна-две неточности в содержании ответа.

3	Содержание учебного материала изложено фрагментарно, не всегда последовательно, не даны определения, не раскрыто содержание понятий, или они изложены с ошибками, допускаются ошибки и неточности в использовании научной терминологии, отсутствуют выводы и обобщения из предыдущего материала, или возможны ошибки в их изложении.
---	--

Задание №3 (из текущего контроля) (11 минут)

Скорость распространения света в некоторой жидкости $24 \cdot 10^4$ км/с. На поверхность этой жидкости из воздуха падает луч света под углом 25° . Определите угол преломления луча.

<i>Оценка</i>	<i>Показатели оценки</i>
5	Студент умеет увязывать теорию с практикой (решает задачи, формулирует выводы, умеет пояснить полученные результаты), владеет понятийным аппаратом, полно и глубоко овладел материалом по заданной теме, обосновывает свои суждения и дает правильные ответы на вопросы преподавателя.
4	Студент умеет увязывать теорию с практикой (решает задачи и формулирует выводы, умеет пояснить полученные результаты), владеет понятийным аппаратом, полно и глубоко овладел материалом по заданной теме, но содержание ответов имеют некоторые неточности и требуют уточнения и комментария со стороны преподавателя.
3	Студент знает и понимает материал по заданной теме, но изложение неполное, непоследовательное, допускаются неточности в определении понятий, студент не может обосновать свои ответы на уточняющие вопросы преподавателя.

Задание №4 (16 минут)

Подробно раскройте содержание темы " Электромагнитная индукция. Правило Ленца".

<i>Оценка</i>	<i>Показатели оценки</i>

5	Правильно и полностью раскрыто содержание материала в пределах вопроса, четко и правильно даны определения и раскрыто содержание понятий, точно использованы научные и технические термины, в ответе использованы ранее приобретенные теоретические знания, сделаны необходимые выводы и обобщения.
4	Раскрыто основное содержание материала в пределах вопроса, даны определения и раскрыто содержание понятий, в ответе использованы ранее приобретенные теоретические знания, сделаны необходимые выводы и обобщения, но присутствуют незначительные нарушения в последовательности изложения, имеются одна-две неточности в содержании ответа.
3	Содержание учебного материала изложено фрагментарно, не всегда последовательно, не даны определения, не раскрыто содержание понятий, или они изложены с ошибками, допускаются ошибки и неточности в использовании научной терминологии, отсутствуют выводы и обобщения из предыдущего материала, или возможны ошибки в их изложении.

Задание №5 (11 минут)

Какая часть образца из радиоактивного изотопа с периодом полураспада 2 дня останется через 16 дней?

<i>Оценка</i>	<i>Показатели оценки</i>
5	Студент умеет увязывать теорию с практикой (решает задачи, формулирует выводы, умеет пояснить полученные результаты), владеет понятийным аппаратом, полно и глубоко овладел материалом по заданной теме, обосновывает свои суждения и дает правильные ответы на вопросы преподавателя.
4	Студент умеет увязывать теорию с практикой (решает задачи и формулирует выводы, умеет пояснить полученные результаты), владеет понятийным аппаратом, полно и глубоко овладел материалом по заданной теме, но содержание ответов имеют некоторые неточности и требуют уточнения и комментария со стороны преподавателя.
3	Студент знает и понимает материал по заданной теме, но изложение неполное, непоследовательное, допускаются неточности в определении понятий, студент не может обосновать свои ответы на уточняющие вопросы преподавателя.

Задание №6 (11 минут)

Электроплитка со спиралью сопротивлением 160 Ом включена в сеть напряжением 220 В. Сколько времени потребуется, чтобы вскипятить на ней 1 л воды, взятой при температуре 20 °С, если считать, что вся теплота пойдет на нагревание воды?

Удельная теплоемкость воды 4200 Дж/кг·м³

<i>Оценка</i>	<i>Показатели оценки</i>
5	Правильно и полностью раскрыто содержание материала в пределах вопроса, четко и правильно даны определения и раскрыто содержание понятий, точно использованы научные и технические термины, в ответе использованы ранее приобретенные теоретические знания, сделаны необходимые выводы и обобщения.
4	Раскрыто основное содержание материала в пределах вопроса, даны определения и раскрыто содержание понятий, в ответе использованы ранее приобретенные теоретические знания, сделаны необходимые выводы и обобщения, но присутствуют незначительные нарушения в последовательности изложения, имеются одна-две неточности в содержании ответа.
3	Содержание учебного материала изложено фрагментарно, не всегда последовательно, не даны определения, не раскрыто содержание понятий, или они изложены с ошибками, допускаются ошибки и неточности в использовании научной терминологии, отсутствуют выводы и обобщения из предыдущего материала, или возможны ошибки в их изложении.

Задание №7 (20 минут)

Подробно раскройте содержание темы "Дифракция света. Дифракционная решетка".

<i>Оценка</i>	<i>Показатели оценки</i>
5	Правильно и полностью раскрыто содержание материала в пределах вопроса, четко и правильно даны определения и раскрыто содержание понятий, точно использованы научные и технические термины, в ответе использованы ранее приобретенные теоретические знания, сделаны необходимые выводы и обобщения.

4	Раскрыто основное содержание материала в пределах вопроса, даны определения и раскрыто содержание понятий, в ответе использованы ранее приобретенные теоретические знания, сделаны необходимые выводы и обобщения, но присутствуют незначительные нарушения в последовательности изложения, имеются одна-две неточности в содержании ответа.
3	Содержание учебного материала изложено фрагментарно, не всегда последовательно, не даны определения, не раскрыто содержание понятий, или они изложены с ошибками, допускаются ошибки и неточности в использовании научной терминологии, отсутствуют выводы и обобщения из предыдущего материала, или возможны ошибки в их изложении.

Дидактическая единица для контроля:

.3.4 владение закономерностями, законами и теориями и уверенное использование их при анализе физических явлений и процессов

Задание №1 (из текущего контроля) (20 минут)

Подробно раскройте содержание темы "Закон Джоуля-Ленца. Работа и мощность электрического тока".

<i>Оценка</i>	<i>Показатели оценки</i>
5	Правильно и полностью раскрыто содержание материала в пределах вопроса, четко и правильно даны определения и раскрыто содержание понятий, точно использованы научные и технические термины, в ответе использованы ранее приобретенные теоретические знания, сделаны необходимые выводы и обобщения.
4	Раскрыто основное содержание материала в пределах вопроса, даны определения и раскрыто содержание понятий, в ответе использованы ранее приобретенные теоретические знания, сделаны необходимые выводы и обобщения, но присутствуют незначительные нарушения в последовательности изложения, имеются одна-две неточности в содержании ответа.
3	Содержание учебного материала изложено фрагментарно, не всегда последовательно, не даны определения, не раскрыто содержание понятий, или они изложены с ошибками, допускаются ошибки и неточности в использовании научной терминологии, отсутствуют выводы и обобщения из предыдущего материала, или возможны ошибки в их изложении.

Задание №2 (15 минут)

Подробно раскройте содержание темы "Фотоэффект и его законы. Уравнение Эйнштейна для фотоэффекта. Применение фотоэффекта".

<i>Оценка</i>	<i>Показатели оценки</i>
5	Правильно и полностью раскрыто содержание материала в пределах вопроса, четко и правильно даны определения и раскрыто содержание понятий, точно использованы научные и технические термины, в ответе использованы ранее приобретенные теоретические знания, сделаны необходимые выводы и обобщения.
4	Раскрыто основное содержание материала в пределах вопроса, даны определения и раскрыто содержание понятий, в ответе использованы ранее приобретенные теоретические знания, сделаны необходимые выводы и обобщения, но присутствуют незначительные нарушения в последовательности изложения, имеются одна-две неточности в содержании ответа.
3	Содержание учебного материала изложено фрагментарно, не всегда последовательно, не даны определения, не раскрыто содержание понятий, или они изложены с ошибками, допускаются ошибки и неточности в использовании научной терминологии, отсутствуют выводы и обобщения из предыдущего материала, или возможны ошибки в их изложении.

Задание №3 (19 минут)

Подробно раскройте содержание темы "Волновые свойства света".

<i>Оценка</i>	<i>Показатели оценки</i>
5	Правильно и полностью раскрыто содержание материала в пределах вопроса, четко и правильно даны определения и раскрыто содержание понятий, точно использованы научные и технические термины, в ответе использованы ранее приобретенные теоретические знания, сделаны необходимые выводы и обобщения.

4	Раскрыто основное содержание материала в пределах вопроса, даны определения и раскрыто содержание понятий, в ответе использованы ранее приобретенные теоретические знания, сделаны необходимые выводы и обобщения, но присутствуют незначительные нарушения в последовательности изложения, имеются одна-две неточности в содержании ответа.
3	Содержание учебного материала изложено фрагментарно, не всегда последовательно, не даны определения, не раскрыто содержание понятий, или они изложены с ошибками, допускаются ошибки и неточности в использовании научной терминологии, отсутствуют выводы и обобщения из предыдущего материала, или возможны ошибки в их изложении.

Задание №4 (14 минут)

Подробно раскройте содержание темы "Газовые законы. Уравнение состояния идеального газа".

<i>Оценка</i>	<i>Показатели оценки</i>
5	Правильно и полностью раскрыто содержание материала в пределах вопроса, четко и правильно даны определения и раскрыто содержание понятий, точно использованы научные и технические термины, в ответе использованы ранее приобретенные теоретические знания, сделаны необходимые выводы и обобщения.
4	Раскрыто основное содержание материала в пределах вопроса, даны определения и раскрыто содержание понятий, в ответе использованы ранее приобретенные теоретические знания, сделаны необходимые выводы и обобщения, но присутствуют незначительные нарушения в последовательности изложения, имеются одна-две неточности в содержании ответа.
3	Содержание учебного материала изложено фрагментарно, не всегда последовательно, не даны определения, не раскрыто содержание понятий, или они изложены с ошибками, допускаются ошибки и неточности в использовании научной терминологии, отсутствуют выводы и обобщения из предыдущего материала, или возможны ошибки в их изложении.

Задание №5 (18 минут)

Подробно раскройте содержание темы "Испарение и конденсация. Насыщенный

пар. Влажность воздуха".

<i>Оценка</i>	<i>Показатели оценки</i>
5	Правильно и полностью раскрыто содержание материала в пределах вопроса, четко и правильно даны определения и раскрыто содержание понятий, точно использованы научные и технические термины, в ответе использованы ранее приобретенные теоретические знания, сделаны необходимые выводы и обобщения.
4	Раскрыто основное содержание материала в пределах вопроса, даны определения и раскрыто содержание понятий, в ответе использованы ранее приобретенные теоретические знания, сделаны необходимые выводы и обобщения, но присутствуют незначительные нарушения в последовательности изложения, имеются одна-две неточности в содержании ответа.
3	Содержание учебного материала изложено фрагментарно, не всегда последовательно, не даны определения, не раскрыто содержание понятий, или они изложены с ошибками, допускаются ошибки и неточности в использовании научной терминологии, отсутствуют выводы и обобщения из предыдущего материала, или возможны ошибки в их изложении.

Задание №6 (14 минут)

Подробно раскройте содержание темы "Постоянный ток. Законы Ома".

<i>Оценка</i>	<i>Показатели оценки</i>
5	Правильно и полностью раскрыто содержание материала в пределах вопроса, четко и правильно даны определения и раскрыто содержание понятий, точно использованы научные и технические термины, в ответе использованы ранее приобретенные теоретические знания, сделаны необходимые выводы и обобщения.
4	Раскрыто основное содержание материала в пределах вопроса, даны определения и раскрыто содержание понятий, в ответе использованы ранее приобретенные теоретические знания, сделаны необходимые выводы и обобщения, но присутствуют незначительные нарушения в последовательности изложения, имеются одна-две неточности в содержании ответа.

3	Содержание учебного материала изложено фрагментарно, не всегда последовательно, не даны определения, не раскрыто содержание понятий, или они изложены с ошибками, допускаются ошибки и неточности в использовании научной терминологии, отсутствуют выводы и обобщения из предыдущего материала, или возможны ошибки в их изложении.
---	--

Задание №7 (20 минут)

Подробно раскройте содержание темы "Электромагнитная индукция. Правило Ленца".

<i>Оценка</i>	<i>Показатели оценки</i>
5	Правильно и полностью раскрыто содержание материала в пределах вопроса, четко и правильно даны определения и раскрыто содержание понятий, точно использованы научные и технические термины, в ответе использованы ранее приобретенные теоретические знания, сделаны необходимые выводы и обобщения.
4	Раскрыто основное содержание материала в пределах вопроса, даны определения и раскрыто содержание понятий, в ответе использованы ранее приобретенные теоретические знания, сделаны необходимые выводы и обобщения, но присутствуют незначительные нарушения в последовательности изложения, имеются одна-две неточности в содержании ответа.
3	Содержание учебного материала изложено фрагментарно, не всегда последовательно, не даны определения, не раскрыто содержание понятий, или они изложены с ошибками, допускаются ошибки и неточности в использовании научной терминологии, отсутствуют выводы и обобщения из предыдущего материала, или возможны ошибки в их изложении.

Задание №8 (14 минут)

Подробно раскройте содержание темы "Импульс тела. Закон сохранения импульса. Реактивное движение".

<i>Оценка</i>	<i>Показатели оценки</i>

5	Правильно и полностью раскрыто содержание материала в пределах вопроса, четко и правильно даны определения и раскрыто содержание понятий, точно использованы научные и технические термины, в ответе использованы ранее приобретенные теоретические знания, сделаны необходимые выводы и обобщения.
4	Раскрыто основное содержание материала в пределах вопроса, даны определения и раскрыто содержание понятий, в ответе использованы ранее приобретенные теоретические знания, сделаны необходимые выводы и обобщения, но присутствуют незначительные нарушения в последовательности изложения, имеются одна-две неточности в содержании ответа.
3	Содержание учебного материала изложено фрагментарно, не всегда последовательно, не даны определения, не раскрыто содержание понятий, или они изложены с ошибками, допускаются ошибки и неточности в использовании научной терминологии, отсутствуют выводы и обобщения из предыдущего материала, или возможны ошибки в их изложении.

Задание №9 (20 минут)

Подробно раскройте содержание темы "Внутренняя энергия. Первый закон термодинамики. Применение первого закона термодинамики к изопроцессам".

<i>Оценка</i>	<i>Показатели оценки</i>
5	Правильно и полностью раскрыто содержание материала в пределах вопроса, четко и правильно даны определения и раскрыто содержание понятий, точно использованы научные и технические термины, в ответе использованы ранее приобретенные теоретические знания, сделаны необходимые выводы и обобщения.
4	Раскрыто основное содержание материала в пределах вопроса, даны определения и раскрыто содержание понятий, в ответе использованы ранее приобретенные теоретические знания, сделаны необходимые выводы и обобщения, но присутствуют незначительные нарушения в последовательности изложения, имеются одна-две неточности в содержании ответа.

3	Содержание учебного материала изложено фрагментарно, не всегда последовательно, не даны определения, не раскрыто содержание понятий, или они изложены с ошибками, допускаются ошибки и неточности в использовании научной терминологии, отсутствуют выводы и обобщения из предыдущего материала, или возможны ошибки в их изложении.
---	--

Дидактическая единица для контроля:

.3.8 сформированность умение применять знания для объяснения физических явлений и принятия практических решений в повседневной жизни, сохранения здоровья и соблюдения норм экологического поведения

Задание №1 (10 минут)

Чему равно изменение внутренней энергии газа, если ему передано 500 Дж теплоты, а газ при постоянном давлении 100 кПа расширился на $3 \cdot 10^{-3} \text{ м}^3$?

<i>Оценка</i>	<i>Показатели оценки</i>
5	Студент умеет увязывать теорию с практикой (решает задачи, формулирует выводы, умеет пояснить полученные результаты), владеет понятийным аппаратом, полно и глубоко овладел материалом по заданной теме, обосновывает свои суждения и дает правильные ответы на вопросы преподавателя.
4	Студент умеет увязывать теорию с практикой (решает задачи и формулирует выводы, умеет пояснить полученные результаты), владеет понятийным аппаратом, полно и глубоко овладел материалом по заданной теме, но содержание ответов имеют некоторые неточности и требуют уточнения и комментария со стороны преподавателя.
3	Студент знает и понимает материал по заданной теме, но изложение неполное, непоследовательное, допускаются неточности в определении понятий, студент не может обосновать свои ответы на уточняющие вопросы преподавателя.

Задание №2 (11 минут)

В вертикально направленном однородном электрическом поле находится пылинка массой $1 \cdot 10^{-9} \text{ г}$ и зарядом $3,2 \cdot 10^{-17} \text{ Кл}$. Какова напряженность поля, если сила тяжести пылинки уравновешена силой электрического поля?

<i>Оценка</i>	<i>Показатели оценки</i>

5	Студент умеет увязывать теорию с практикой (решает задачи, формулирует выводы, умеет пояснить полученные результаты), владеет понятийным аппаратом, полно и глубоко овладел материалом по заданной теме, обосновывает свои суждения и дает правильные ответы на вопросы преподавателя.
4	Студент умеет увязывать теорию с практикой (решает задачи и формулирует выводы, умеет пояснить полученные результаты), владеет понятийным аппаратом, полно и глубоко овладел материалом по заданной теме, но содержание ответов имеют некоторые неточности и требуют уточнения и комментария со стороны преподавателя.
3	Студент знает и понимает материал по заданной теме, но изложение неполное, непоследовательное, допускаются неточности в определении понятий, студент не может обосновать свои ответы на уточняющие вопросы преподавателя.

Задание №3 (11 минут)

На провод обмотки электродвигателя при силе тока 20 А действует сила 1 Н. Определите величину магнитной индукции в месте расположения провода, длина провода 20 см.

<i>Оценка</i>	<i>Показатели оценки</i>
5	Студент умеет увязывать теорию с практикой (решает задачи, формулирует выводы, умеет пояснить полученные результаты), владеет понятийным аппаратом, полно и глубоко овладел материалом по заданной теме, обосновывает свои суждения и дает правильные ответы на вопросы преподавателя.
4	Студент умеет увязывать теорию с практикой (решает задачи и формулирует выводы, умеет пояснить полученные результаты), владеет понятийным аппаратом, полно и глубоко овладел материалом по заданной теме, но содержание ответов имеют некоторые неточности и требуют уточнения и комментария со стороны преподавателя.
3	Студент знает и понимает материал по заданной теме, но изложение неполное, непоследовательное, допускаются неточности в определении понятий, студент не может обосновать свои ответы на уточняющие вопросы преподавателя.

Задание №4 (11 минут)

Звуковые колебания, имеющие частоту $\nu = 0,5$ кГц и амплитуду, равную 0,25 мм, распространяются в упругой среде. Длина волны 70 см. Найдите скорость распространения волн.

<i>Оценка</i>	<i>Показатели оценки</i>
5	Студент умеет увязывать теорию с практикой (решает задачи, формулирует выводы, умеет пояснить полученные результаты), владеет понятийным аппаратом, полно и глубоко овладел материалом по заданной теме, обосновывает свои суждения и дает правильные ответы на вопросы преподавателя.
4	Студент умеет увязывать теорию с практикой (решает задачи и формулирует выводы, умеет пояснить полученные результаты), владеет понятийным аппаратом, полно и глубоко овладел материалом по заданной теме, но содержание ответов имеют некоторые неточности и требуют уточнения и комментария со стороны преподавателя.
3	Студент знает и понимает материал по заданной теме, но изложение неполное, непоследовательное, допускаются неточности в определении понятий, студент не может обосновать свои ответы на уточняющие вопросы преподавателя.

Задание №5 (из текущего контроля) (20 минут)

Подробно раскройте содержание темы "Импульс тела. Закон сохранения импульса. Реактивное движение".

<i>Оценка</i>	<i>Показатели оценки</i>
5	Правильно и полностью раскрыто содержание материала в пределах вопроса, четко и правильно даны определения и раскрыто содержание понятий, точно использованы научные и технические термины, в ответе использованы ранее приобретенные теоретические знания, сделаны необходимые выводы и обобщения.
4	Раскрыто основное содержание материала в пределах вопроса, даны определения и раскрыто содержание понятий, в ответе использованы ранее приобретенные теоретические знания, сделаны необходимые выводы и обобщения, но присутствуют незначительные нарушения в последовательности изложения, имеются одна-две неточности в содержании ответа.

3	Содержание учебного материала изложено фрагментарно, не всегда последовательно, не даны определения, не раскрыто содержание понятий, или они изложены с ошибками, допускаются ошибки и неточности в использовании научной терминологии, отсутствуют выводы и обобщения из предыдущего материала, или возможны ошибки в их изложении
---	---

Дидактическая единица для контроля:

.3.9 сформированность позиции к физической информации из разных источников, умения использовать цифровые технологии для поиска, структурирования и интерпретации информации; развитие критического анализа информации

Задание №1 (18 минут)

Подробно раскройте содержание темы "Электромагнитные волны и их свойства. Принципы радиосвязи".

<i>Оценка</i>	<i>Показатели оценки</i>
5	Правильно и полностью раскрыто содержание материала в пределах вопроса, четко и правильно даны определения и раскрыто содержание понятий, точно использованы научные и технические термины, в ответе использованы ранее приобретенные теоретические знания, сделаны необходимые выводы и обобщения.
4	Раскрыто основное содержание материала в пределах вопроса, даны определения и раскрыто содержание понятий, в ответе использованы ранее приобретенные теоретические знания, сделаны необходимые выводы и обобщения, но присутствуют незначительные нарушения в последовательности изложения, имеются одна-две неточности в содержании ответа.
3	Содержание учебного материала изложено фрагментарно, не всегда последовательно, не даны определения, не раскрыто содержание понятий, или они изложены с ошибками, допускаются ошибки и неточности в использовании научной терминологии, отсутствуют выводы и обобщения из предыдущего материала, или возможны ошибки в их изложении.

Задание №2 (из текущего контроля) (11 минут)

Найдите частоту света, которым освещается поверхность металла, если кинетическая энергия фотона равна $5 \cdot 10^{-19}$ Дж, а работа выхода из данного металла $80 \cdot 10^{-20}$ Дж.

<i>Оценка</i>	<i>Показатели оценки</i>
5	Студент умеет увязывать теорию с практикой (решает задачи, формулирует выводы, умеет пояснить полученные результаты), владеет понятийным аппаратом, полно и глубоко овладел материалом по заданной теме, обосновывает свои суждения и дает правильные ответы на вопросы преподавателя.
4	Студент умеет увязывать теорию с практикой (решает задачи и формулирует выводы, умеет пояснить полученные результаты), владеет понятийным аппаратом, полно и глубоко овладел материалом по заданной теме, но содержание ответов имеют некоторые неточности и требуют уточнения и комментария со стороны преподавателя.
3	Студент знает и понимает материал по заданной теме, но изложение неполное, непоследовательное, допускаются неточности в определении понятий, студент не может обосновать свои ответы на уточняющие вопросы преподавателя.

Задание №3 (17 минут)

Подробно раскройте содержание темы "Самоиндукция. Энергия магнитного поля".

<i>Оценка</i>	<i>Показатели оценки</i>
5	Правильно и полностью раскрыто содержание материала в пределах вопроса, четко и правильно даны определения и раскрыто содержание понятий, точно использованы научные и технические термины, в ответе использованы ранее приобретенные теоретические знания, сделаны необходимые выводы и обобщения.
4	Раскрыто основное содержание материала в пределах вопроса, даны определения и раскрыто содержание понятий, в ответе использованы ранее приобретенные теоретические знания, сделаны необходимые выводы и обобщения, но присутствуют незначительные нарушения в последовательности изложения, имеются одна-две неточности в содержании ответа.
3	Содержание учебного материала изложено фрагментарно, не всегда последовательно, не даны определения, не раскрыто содержание понятий, или они изложены с ошибками, допускаются ошибки и неточности в использовании научной терминологии, отсутствуют выводы и обобщения из предыдущего материала, или возможны ошибки в их изложении.

Задание №4 (14 минут)

Подробно раскройте содержание темы "Магнитное поле тока. Магнитная индукция. Закон Ампера. Сила Лоренца".

<i>Оценка</i>	<i>Показатели оценки</i>
5	Правильно и полностью раскрыто содержание материала в пределах вопроса, четко и правильно даны определения и раскрыто содержание понятий, точно использованы научные и технические термины, в ответе использованы ранее приобретенные теоретические знания, сделаны необходимые выводы и обобщения.
4	Раскрыто основное содержание материала в пределах вопроса, даны определения и раскрыто содержание понятий, в ответе использованы ранее приобретенные теоретические знания, сделаны необходимые выводы и обобщения, но присутствуют незначительные нарушения в последовательности изложения, имеются одна-две неточности в содержании ответа.
3	Содержание учебного материала изложено фрагментарно, не всегда последовательно, не даны определения, не раскрыто содержание понятий, или они изложены с ошибками, допускаются ошибки и неточности в использовании научной терминологии, отсутствуют выводы и обобщения из предыдущего материала, или возможны ошибки в их изложении.

Задание №5 (из текущего контроля) (11 минут)

Газ переводится из одного состояния в другое. Определите работу газа на всех участках.

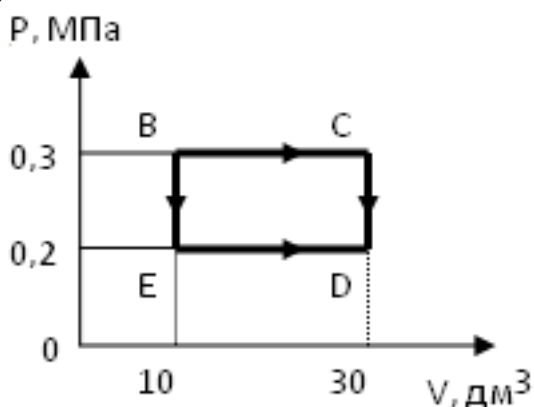

<i>Оценка</i>	<i>Показатели оценки</i>

5	Студент умеет увязывать теорию с практикой (решает задачи, формулирует выводы, умеет пояснить полученные результаты), владеет понятийным аппаратом, полно и глубоко овладел материалом по заданной теме, обосновывает свои суждения и дает правильные ответы на вопросы преподавателя.
4	Студент умеет увязывать теорию с практикой (решает задачи и формулирует выводы, умеет пояснить полученные результаты), владеет понятийным аппаратом, полно и глубоко овладел материалом по заданной теме, но содержание ответов имеют некоторые неточности и требуют уточнения и комментария со стороны преподавателя.
3	Студент знает и понимает материал по заданной теме, но изложение неполное, непоследовательное, допускаются неточности в определении понятий, студент не может обосновать свои ответы на уточняющие вопросы преподавателя.

Задание №6 (14 минут)

Подробно раскройте содержание темы "Магнитные свойства вещества".

<i>Оценка</i>	<i>Показатели оценки</i>
5	Правильно и полностью раскрыто содержание материала в пределах вопроса, четко и правильно даны определения и раскрыто содержание понятий, точно использованы научные и технические термины, в ответе использованы ранее приобретенные теоретические знания, сделаны необходимые выводы и обобщения.
4	Раскрыто основное содержание материала в пределах вопроса, даны определения и раскрыто содержание понятий, в ответе использованы ранее приобретенные теоретические знания, сделаны необходимые выводы и обобщения, но присутствуют незначительные нарушения в последовательности изложения, имеются одна-две неточности в содержании ответа.
3	Содержание учебного материала изложено фрагментарно, не всегда последовательно, не даны определения, не раскрыто содержание понятий, или они изложены с ошибками, допускаются ошибки и неточности в использовании научной терминологии, отсутствуют выводы и обобщения из предыдущего материала, или возможны ошибки в их изложении.

Задание №7 (из текущего контроля) (11 минут)

Напишите реакцию α -распада урана 236 и β -распад свинца 209.

Оценка	Показатели оценки
5	Студент умеет увязывать теорию с практикой (решает задачи, формулирует выводы, умеет пояснить полученные результаты), владеет понятийным аппаратом, полно и глубоко овладел материалом по заданной теме, обосновывает свои суждения и дает правильные ответы на вопросы преподавателя.
4	Студент умеет увязывать теорию с практикой (решает задачи и формулирует выводы, умеет пояснить полученные результаты), владеет понятийным аппаратом, полно и глубоко овладел материалом по заданной теме, но содержание ответов имеют некоторые неточности и требуют уточнения и комментария со стороны преподавателя.
3	Студент знает и понимает материал по заданной теме, но изложение неполное, непоследовательное, допускаются неточности в определении понятий, студент не может обосновать свои ответы на уточняющие вопросы преподавателя.

Задание №8 (14 минут)

Подробно раскройте содержание темы "Типы галактик".

Оценка	Показатели оценки
5	Правильно и полностью раскрыто содержание материала в пределах вопроса, четко и правильно даны определения и раскрыто содержание понятий, точно использованы научные и технические термины, в ответе использованы ранее приобретенные теоретические знания, сделаны необходимые выводы и обобщения.
4	Раскрыто основное содержание материала в пределах вопроса, даны определения и раскрыто содержание понятий, в ответе использованы ранее приобретенные теоретические знания, сделаны необходимые выводы и обобщения, но присутствуют незначительные нарушения в последовательности изложения, имеются одна-две неточности в содержании ответа.

3	Содержание учебного материала изложено фрагментарно, не всегда последовательно, не даны определения, не раскрыто содержание понятий, или они изложены с ошибками, допускаются ошибки и неточности в использовании научной терминологии, отсутствуют выводы и обобщения из предыдущего материала, или возможны ошибки в их изложении.
---	--

Задание №9 (14 минут)

Подробно раскройте содержание темы "Виды механической энергии. Закон сохранения механической энергии"

<i>Оценка</i>	<i>Показатели оценки</i>
5	Правильно и полностью раскрыто содержание материала в пределах вопроса, четко и правильно даны определения и раскрыто содержание понятий, точно использованы научные и технические термины, в ответе использованы ранее приобретенные теоретические знания, сделаны необходимые выводы и обобщения.
4	Раскрыто основное содержание материала в пределах вопроса, даны определения и раскрыто содержание понятий, в ответе использованы ранее приобретенные теоретические знания, сделаны необходимые выводы и обобщения, но присутствуют незначительные нарушения в последовательности изложения, имеются одна-две неточности в содержании ответа.
3	Содержание учебного материала изложено фрагментарно, не всегда последовательно, не даны определения, не раскрыто содержание понятий, или они изложены с ошибками, допускаются ошибки и неточности в использовании научной терминологии, отсутствуют выводы и обобщения из предыдущего материала, или возможны ошибки в их изложении.

Дидактическая единица для контроля:

.3.10 овладение умениями: работать в группе; планировать групповую работу; рационально распределять деятельность в нестандартных ситуациях; адекватно оценивать вклад участников в работу

Задание №1 (из текущего контроля) (11 минут)

Пружинное ружье выстреливает шарик вертикально вверх на высоту 2 м. Какова начальная скорость шарика?

--

<i>Оценка</i>	<i>Показатели оценки</i>
5	Студент умеет увязывать теорию с практикой (решает задачи, формулирует выводы, умеет пояснить полученные результаты), владеет понятийным аппаратом, полно и глубоко овладел материалом по заданной теме, обосновывает свои суждения и дает правильные ответы на вопросы преподавателя.
4	Студент умеет увязывать теорию с практикой (решает задачи и формулирует выводы, умеет пояснить полученные результаты), владеет понятийным аппаратом, полно и глубоко овладел материалом по заданной теме, но содержание ответов имеют некоторые неточности и требуют уточнения и комментария со стороны преподавателя.
3	Студент знает и понимает материал по заданной теме, но изложение неполное, непоследовательное, допускаются неточности в определении понятий, студент не может обосновать свои ответы на уточняющие вопросы преподавателя.

Задание №2 (14 минут)

Подробно раскройте содержание темы "Емкостная характеристика конденсаторов. Соединение конденсаторов".

<i>Оценка</i>	<i>Показатели оценки</i>
5	Правильно и полностью раскрыто содержание материала в пределах вопроса, четко и правильно даны определения и раскрыто содержание понятий, точно использованы научные и технические термины, в ответе использованы ранее приобретенные теоретические знания, сделаны необходимые выводы и обобщения.
4	Раскрыто основное содержание материала в пределах вопроса, даны определения и раскрыто содержание понятий, в ответе использованы ранее приобретенные теоретические знания, сделаны необходимые выводы и обобщения, но присутствуют незначительные нарушения в последовательности изложения, имеются одна-две неточности в содержании ответа.

3	Содержание учебного материала изложено фрагментарно, не всегда последовательно, не даны определения, не раскрыто содержание понятий, или они изложены с ошибками, допускаются ошибки и неточности в использовании научной терминологии, отсутствуют выводы и обобщения из предыдущего материала, или возможны ошибки в их изложении.
---	--

Задание №3 (из текущего контроля) (11 минут)

Свеча находится на расстоянии 50 см от собирающей линзы с фокусным расстоянием 20 см. На каком расстоянии от линзы получится изображение свечи?

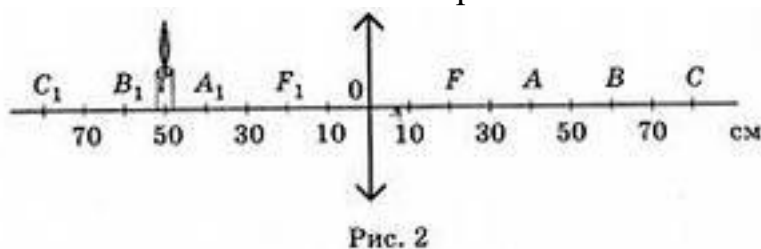

<i>Оценка</i>	<i>Показатели оценки</i>
5	Студент умеет увязывать теорию с практикой (решает задачи, формулирует выводы, умеет пояснить полученные результаты), владеет понятийным аппаратом, полно и глубоко овладел материалом по заданной теме, обосновывает свои суждения и дает правильные ответы на вопросы преподавателя.
4	Студент умеет увязывать теорию с практикой (решает задачи и формулирует выводы, умеет пояснить полученные результаты), владеет понятийным аппаратом, полно и глубоко овладел материалом по заданной теме, но содержание ответов имеют некоторые неточности и требуют уточнения и комментария со стороны преподавателя.
3	Студент знает и понимает материал по заданной теме, но изложение неполное, непоследовательное, допускаются неточности в определении понятий, студент не может обосновать свои ответы на уточняющие вопросы преподавателя.

Задание №4 (из текущего контроля) (11 минут)

Тележка массой 1 кг двигалась со скоростью 3 м/с, навстречу двигалась тележка массой 2 кг со скоростью 1,5 м/с. Определите скорость тележек после соударения, если они стали двигаться вместе.

<i>Оценка</i>	<i>Показатели оценки</i>
5	Студент умеет увязывать теорию с практикой (решает задачи, формулирует выводы, умеет пояснить полученные результаты), владеет понятийным аппаратом, полно и глубоко овладел материалом по заданной теме, обосновывает свои суждения и дает правильные ответы на вопросы преподавателя.
4	Студент умеет увязывать теорию с практикой (решает задачи и формулирует выводы, умеет пояснить полученные результаты), владеет понятийным аппаратом, полно и глубоко овладел материалом по заданной теме, но содержание ответов имеют некоторые неточности и требуют уточнения и комментария со стороны преподавателя.
3	Студент знает и понимает материал по заданной теме, но изложение неполное, непоследовательное, допускаются неточности в определении понятий, студент не может обосновать свои ответы на уточняющие вопросы преподавателя.